



**MUNICÍPIO DE CAPANEMA- PR**  
**ATA DE REGISTRO DE PREÇOS Nº293/2022**  
**PREGÃO ELETRÔNICO Nº 54/2022**

Aos três dias de agosto de 2022, o Município de Capanema - PR, inscrito no CNPJ/MF sob o nº 75.972.760/0001-60, com sede na cidade de Capanema, Estado do Paraná, na Avenida Gov. Pedro Viriato Parigot de Souza nº 1080 - Centro, doravante denominado Prefeitura, representada pelo seu Prefeito Municipal, Sr. **Américo Bellé**, nos termos do art. 15 da Lei Federal nº 8.666/93 e suas alterações, do Decreto Municipal nº 4.118/2007 e da Lei nº 10.520/02, em face da classificação das propostas apresentada no **Pregão Eletrônico nº 54/2022**, por deliberação do Pregoeiro, devidamente homologada e publicada no Diário Oficial do Município de Capanema, resolve REGISTRAR OS PREÇOS da empresa classificada em primeiro lugar, qualificada abaixo, observadas as condições do Edital que rege o Pregão e aquelas enunciadas nas cláusulas que se seguem.

**MARSANGO COMERCIO DE MATERIAIS DE CONSTRUÇÃO LTDA**, sediada na AV BRASIL, 1210 TERREO SALA 01 - CEP: 85710000 - BAIRRO: CENTRO, na cidade de Santo Antônio do Sudoeste/PR, inscrita no CNPJ sob o nº 04.048.349/0001-54, doravante designada **CONTRATADA**, neste ato representada por seu representante Legal Sr(a). **MARIZETE APARECIDA COELHO MARSANGO**, portador do RG nº 7.651283-3 e do CPF nº 007.197.389-38, residente no endereço: RUA GOV. BENTO MUNHOZ DA ROCHA, 892 - CEP: 85710000 - BAIRRO: CENTRO, na cidade de Santo Antônio do Sudoeste/PR.

**1. CLÁUSULA PRIMEIRA - DO OBJETO**

1.1. O objeto desta Ata é a **CONTRATAÇÃO DE EMPRESA ESPECIALIZADA PARA PRESTAÇÃO DE SERVIÇO DE MANUTENÇÃO DO SISTEMA DE ILUMINAÇÃO PÚBLICA DO MUNICÍPIO DE CAPANEMA, COM FORNECIMENTO DE MATERIAL ELÉTRICO E MÃO DE OBRA, PARA A MANUTENÇÃO DA REDE URBANA E RURAL, PROCESSADO PELO SISTEMA DE REGISTRO DE PREÇO**, para atender as eventuais necessidades do Município de Capanema, conforme especificações do Termo de Referência e quantidades estabelecidas abaixo:

ITENS									
Lote	Item	Código do produto/serviço	Descrição do produto/serviço	Marca do produto	Unidade de medida	Quantidade	Preço unitário	Preço total	Percentual de Desconto
LOTE: 001 - Lote 001	1	63035	FORNECIMENTO DE MÃO DE OBRA PARA A EXECUÇÃO DE SERVIÇOS TÉCNICOS DE MANUTENÇÃO NO SISTEMA DE ILUMINAÇÃO PÚBLICA, A QUAL É ALIMENTADA PELA REDE DE DISTRIBUIÇÃO DE BAIXA TENSÃO DA COPEL, DE PROPRIEDADE DO MUNICÍPIO DE CAPANEMA/PR, COMPREENDENDO A MANUTENÇÃO DE EQUIPAMENTOS ELETRÔNICOS COMO FOTOCÉLULAS, REATORES, ENTRE	MARSANGO COMERCIO DE MATERIAIS DE CONSTRUÇÃO LTDA	H	1.200,00	80,00	96.000,00	



# Município de Capanema - PR

			OUTROS; ACOMPANHAMENTO DO RESPONSÁVEL TÉCNICO NOS SERVIÇOS A SEREM REALIZADOS, FORNECIMENTO DE ART (ANOTAÇÃO DE RESPONSABILIDADE TÉCNICA) DOS SERVIÇOS REALIZADOS NA ÁREA DE ENGENHARIA ELÉTRICA.						
LOTE: 2 001 - Lote 001	63052		MENSALIDADE PARA MANUTENÇÃO DO APLICATIVO QUE ESTARÁ A DISPOSIÇÃO DA CONTRATANTE, CONTRATADA E CONTRIBUINTES. COM GEORREFERENCIAMENT O, MAPA ATUALIZADO DOS PONTOS DE ILUMINAÇÃO PÚBLICA, POSSIBILIDADE DE INSERÇÃO DE FOTOS. ARMAZENAMENTO E SERVIDOR DA CONTRATADA.	MARSANGO COMERCIO DE MATERIAIS DE CONSTRUCA O LTDA	MÊS	12,00	1.450,00	17.400,00	
LOTE: 3 001 - Lote 001	63036		PERCENTUAL DE DESCONTO PARA PRODUTOS DESCRITOS NO APLICATIVO MENOR PREÇO NOTA PARANÁ - MATERIAL ELÉTRICO E DE ILUMINAÇÃO PÚBLICA.	ZAGONEL	UN	1,00	200.000,00	200.000,00	<b>30,01%</b>
LOTE: 4 001 - Lote 001	63037		PERCENTUAL DE DESCONTO PARA PRODUTOS DESCRITOS NO SISTEMA NACIONAL DE PESQUISA DE CUSTOS E ÍNDICES DA CONSTRUÇÃO CIVIL, DENOMINADA TABELA SINAPI (%) - MATERIAL ELÉTRICO E DE ILUMINAÇÃO PÚBLICA.	FXATRON	UN	1,00	180.000,00	180.000,00	<b>30%</b>
TOTAL								493.400,00	

**Valor Total da Contratação R\$ 493.400,00 (Quatrocentos e Noventa e Três Mil e Quatrocentos Reais)**

**1.2.** A existência de preços registrados não obriga a Administração a firmar as aquisições que deles poderão advir, facultando-se a realização de licitação específica para a aquisição pretendida, sendo assegurada ao beneficiário do Registro a preferência de aquisição em igualdade de condições.

## **2. CLÁUSULA SEGUNDA - DO REGIME DE FORNECIMENTO/PRESTAÇÃO DOS SERVIÇOS**

- 2.1.** O objeto desta contratação deve ser fornecido/prestado pela Contratada respeitando-se o disposto no termo de referência, no instrumento convocatório, se cabível, na proposta e de acordo com as normas técnicas aplicáveis.
- 2.2.** A execução do objeto da contratação deverá ser precedida de expedição de ordem de serviço ou requisição de compra por parte da Secretaria interessada.



### 3. CLÁUSULA TERCEIRA - PRAZO DE VIGÊNCIA DA CONTRATAÇÃO

- 3.1. O prazo de vigência da presente contratação será de **1 (um) ano**, a partir da data da assinatura deste instrumento.
- 3.2. O prazo de vigência previsto no item acima terá início na data de 03/08/2022 e encerramento em 02/08/2023.
- 3.2. O prazo para a entrega do produto/execução dos serviços está descrito no termo de referência.

### 4. CLÁUSULA QUARTA - DO VALOR DA CONTRATAÇÃO

- 4.1. O valor total estimado da contratação é de R\$ **493.400,00 (Quatrocentos e Noventa e Três Mil e Quatrocentos Reais)**.
- 4.2. No valor acima estão incluídas todas as despesas ordinárias diretas e indiretas decorrentes da execução contratual, inclusive tributos e/ou impostos, encargos sociais, trabalhistas, previdenciários, fiscais e comerciais incidentes, taxa de administração, materiais de consumo, despesas com deslocamento, hospedagem e alimentação, seguro e outros necessários ao cumprimento integral do objeto contratado.

### 5. CLÁUSULA TERCEIRA - DAS OBRIGAÇÕES DA CONTRATADA.

#### 5.1. A Contratada obriga-se a:

- a) entregar o objeto/prestar os serviços em perfeitas condições no tempo, lugar e forma estabelecidos previamente pela Administração Municipal, nos termos da cláusula segunda deste instrumento;
- b) manter-se, durante toda a execução da contratação em compatibilidade com as obrigações assumidas, todas as condições de habilitação e qualificação exigidas;
- c) cumprir, impreterivelmente, todos os prazos e condições exigidas e observar a data, horários e local de entrega do objeto/prestação de serviços previamente agendado pela Administração Municipal;
- d) encaminhar à Administração Municipal a Nota Fiscal/Fatura correspondendo ao valor do bem adquirido/serviço prestado, no momento da entrega do objeto ou no prazo máximo de **2 (dois) dias** após a entrega ou prestação dos serviços;
- e) Atender prontamente a quaisquer exigências da Administração, inerentes ao objeto do presente contrato;
- f) Comunicar à Administração, no prazo máximo de **24 (vinte e quatro) horas** que antecede a data da entrega do objeto/prestação dos serviços, os motivos que impossibilitem o cumprimento do prazo previsto, com a devida comprovação;
- g) Não transferir a terceiros, por qualquer forma, nem mesmo parcialmente, as obrigações assumidas, nem subcontratar qualquer das prestações a que está obrigada;
- h) Responsabilizar-se pelas despesas dos tributos, encargos trabalhistas, previdenciários, fiscais, comerciais, taxas, fretes, seguros, deslocamento de pessoal, prestação de garantia e quaisquer outras que incidam ou venham a incidir na entrega dos objetos/execução dos serviços;
- i) no caso de prestação de serviços, substituir o profissional que não esteja desempenhando a sua função de maneira eficiente, a pedido da Administração.
- j) Caso haja necessidade, fica sob responsabilidade da Contratada os ônus com transporte, locomoção, alimentação, hospedagem, entre outros, de seus funcionários e veículos, para o fornecimento do objeto/prestação de serviços.

#### 5.2. A Contratada será responsabilizada pelo descumprimento das normas legais e infralegais na execução desta Contratação.

- 5.2.1. O Contratada é responsável pelos danos causados à Administração ou a terceiros, decorrentes de sua culpa ou dolo na execução desta contratação.
- 5.2.2. O recebimento provisório ou definitivo do objeto não exclui a responsabilidade do Contratada pelos prejuízos resultantes da incorreta execução desta contratação.
- 5.2.3. A Contratada responsabiliza-se pelos vícios e danos decorrentes do serviço/fornecimento, de acordo com os artigos 12, 13, 18 e 26, do Código de Defesa do Consumidor (Lei nº 8.078/1990).



## 6. CLÁUSULA QUARTA - DAS OBRIGAÇÕES DA CONTRATANTE

6.1. A CONTRATANTE obriga-se a:

- a) Receber provisoriamente o objeto desta contratação, por meio do fiscal de contratação;
- b) Verificar minuciosamente, no prazo fixado, a conformidade dos serviços recebidos provisoriamente com as especificações constantes no processo, para fins de aceitação e recebimento definitivos;
- c) Acompanhar e fiscalizar o cumprimento das obrigações da CONTRATADA, por meio de servidor especialmente designado;
- d) Efetuar o pagamento no prazo previsto.

## 7. CLÁUSULA SÉTIMA - DO PAGAMENTO

7.1. Em se tratando de fornecimento de produto/prestação de serviço de forma única, o pagamento será efetuado, em parcela única, no prazo máximo de 15 (quinze) dias **contados do recebimento definitivo** do objeto desta contratação.

7.2. Em se tratando de fornecimento de produto/prestação de serviço de forma parcelada, o pagamento será efetuado, de forma parcelada, no prazo máximo de 15 (quinze) dias **contados do recebimento definitivo** do objeto desta contratação.

7.3. Em se tratando de fornecimento de produto/prestação de serviço de forma contínua, o pagamento será efetuado através de transferência eletrônica para a conta bancária da Contratada, mensalmente, **até o 15º (décimo quinto) dia útil do mês** subsequente à entrega dos produtos, desde que a Contratada encaminhe a **nota fiscal e a documentação para liquidação de despesa até o 1º (primeiro) dia útil de cada mês**.

7.3.1. O pagamento somente será efetuado após o recebimento definitivo dos produtos/serviços no mês anterior, por meio de termo firmado pelo fiscal da contratação/comissão de recebimento indicado no termo de referência, indicando a regularidade da contratação e a qualidade dos produtos/serviços, o qual será emitido **até o 5º (quinto) dia útil de cada mês**.

7.4. O pagamento será efetuado por meio de Ordem Bancária de Crédito, mediante depósito em conta corrente, na agência e estabelecimento bancário indicado pela Contratada, ou por meio do **sistema de pagamento PIX**, ou por outro meio previsto na legislação vigente.

7.5. É vedada expressamente a realização de cobrança de forma diversa da estipulada neste instrumento, em especial a cobrança bancária, mediante boleto ou mesmo o protesto de título, sob pena de aplicação das sanções administrativas cabíveis e indenização pelos danos decorrentes.

7.6. O pagamento será precedido de consulta ao SICAF, para comprovação de cumprimento dos requisitos de habilitação estabelecidos neste Edital.

7.6.1. Na hipótese de irregularidade no registro no SICAF, a Contratada deverá regularizar a sua situação perante o cadastro no prazo de até 10 (dez) dias, sob pena de aplicação das penalidades previstas no edital e seus anexos e rescisão do contrato.

7.7. Havendo erro na apresentação da Nota Fiscal/Fatura ou dos documentos pertinentes à contratação, ou, ainda, circunstância que impeça a liquidação da despesa, o pagamento ficará pendente até que a Contratada providencie as medidas saneadoras. Nesta hipótese, o prazo para pagamento iniciar-se-á após a regularização da situação, não acarretando qualquer ônus para o Contratante.

7.7.1. Quaisquer erros ou emissão ocorrido na documentação fiscal será motivo de correção por parte da adjudicatária e haverá, em decorrência, suspensão do prazo de pagamento, até que o problema seja definitivamente sanado.

7.7.2. Será considerada como data do pagamento o dia em que constar como emitida a ordem bancária para pagamento.





- 7.8. A Administração somente efetuará o pagamento após a ocorrência das seguintes hipóteses, sendo facultada a adoção de apenas uma delas:**
- 7.8.1. Mediante a comprovação da quitação dos tributos referentes ao fornecimento ou à prestação dos serviços; ou**
- 7.8.2. O Contratante poderá realizar a retenção de valores devidos a título de tributos incidentes decorrentes da contratação, bem como de créditos tributários inscritos em dívida ativa em nome da Contratada, não impugnados.**
- 7.9. A Contratada regularmente optante pelo Simples Nacional, nos termos da Lei Complementar nº 123/2006, não sofrerá a retenção tributária quanto aos impostos e contribuições abrangidos por aquele regime. No entanto, o pagamento ficará condicionado à apresentação de comprovação por meio de documento oficial de que faz jus ao tratamento tributário favorecido previsto na referida Lei Complementar.**
- 7.10. A Administração deduzirá do montante a ser pago os valores correspondentes às multas e/ou indenizações devidas pela Contratada.**
- 7.10.1. O desconto de qualquer valor no pagamento devido à Contratada será precedido de processo administrativo em que será garantido à empresa o contraditório e a ampla defesa, com os recursos e meios que lhes são inerentes.**
- 7.11. É vedado à Contratada transferir a terceiros os direitos ou créditos decorrentes do contrato.**
- 7.12. O CONTRATANTE não se responsabilizará por qualquer despesa que venha a ser efetuada pela CONTRATADA, que porventura não tenha sido prevista no processo de contratação.**
- 7.13. Nos casos de eventuais atrasos de pagamento, desde que a Contratada não tenha concorrido de alguma forma para tanto, o valor devido deverá ser acrescido de encargos moratórios proporcionais aos dias de atraso, apurados desde a data limite prevista para o pagamento até a data do efetivo pagamento, utilizando-se o IPCA como índice de correção monetária, aplicando-se a seguinte fórmula:**

$$EM = I \times N \times VP$$

**EM** = Encargos Moratórios a serem acrescidos ao valor originariamente devido.

**I** = Índice de atualização financeira, calculado segundo a fórmula:

$I = \frac{(6 / 100)}{365}$
-----------------------------

**N** = Número de dias entre a data limite prevista para o pagamento e a data do efetivo pagamento.

**VP** = Valor da Parcela em atraso.

## **8. CLÁUSULA SÉTIMA - DA DOTACÃO ORÇAMENTÁRIA**

- 8.1. As despesas decorrentes da presente contratação correrão à conta de recursos específicos consignados no Orçamento Geral do Município deste exercício, na dotação abaixo discriminada:**

Dotações					
Exercício da despesa	Conta da despesa	Funcional programática	Fonte de recurso	Natureza da despesa	Grupo da fonte
2022	2110	08.002.15.452.1501.2164	507	3.3.90.30.00.00	De Exercícios Anteriores
2022	2110	08.002.15.452.1501.2164	507	3.3.90.30.00.00	Do Exercício
2022	2120	08.002.15.452.1501.2164	507	3.3.90.39.00.00	Do Exercício

## **9. CLÁUSULA NONA - DA FISCALIZAÇÃO**

- 9.1. A fiscalização do fornecimento/prestação dos serviços decorrentes da presente contratação será exercida pelo(a) servidor(a) indicado no termo de referência, a quem competirá dirimir as dúvidas que surgirem no curso da contratação e de tudo dará ciência à Administração.**

(P)



# Município de Capanema - PR

- 9.2. A fiscalização de que trata esta cláusula não exclui nem reduz a responsabilidade da Contratada, inclusive perante terceiros, por qualquer irregularidade, ainda que resultante de imperfeições ou falhas técnicas, vícios, considerando, ainda, o risco do negócio.
- 9.3. O Fiscal anotará em registro próprio todas as ocorrências relacionadas com a execução da contratação, indicando dia, mês e ano, bem como o nome dos empregados eventualmente envolvidos, determinando o que for necessário à regularização das faltas ou defeitos observados e encaminhando os apontamentos à autoridade competente para as providências cabíveis.

## **10. CLÁUSULA DÉCIMA - DAS ALTERAÇÕES E DO REAJUSTE**

- 10.1. Eventuais alterações das disposições desta contratação reger-se-ão pela disciplina da Lei nº 8.666/1993.
- 10.2. Em caso de prorrogação que ultrapasse o período de um ano, contado a partir do início de vigência deste instrumento, quando acordado pelas partes e nas hipóteses em que a Contratada não deu causa à prorrogação, respeitar-se-á o índice IPCA para a atualização dos valores constantes neste instrumento.
- 10.3. O preço registrado poderá ser revisto nos termos da alínea "d" do inciso II do *caput* do art. 65 da Lei nº 8.666/1993, em decorrência de eventual redução dos preços praticados no mercado ou de fato que eleve o custo dos bens registrados, cabendo ao órgão gerenciador promover as negociações junto aos fornecedores.
- 10.4. Quando o preço inicialmente registrado, por motivo superveniente, tornar-se superior ao preço praticado no mercado, o órgão gerenciador deverá:
- Convocar o fornecedor visando à negociação para redução de preços e sua adequação ao praticado pelo mercado;
  - Frustrada a negociação, liberar o fornecedor do compromisso assumido e cancelar o registro, sem aplicação de penalidade;
  - Convocar os demais fornecedores visando igual oportunidade de negociação, observada a ordem de classificação original do certame.
- 10.5. Quando o preço de mercado tornar-se superior aos preços registrados e o fornecedor, mediante requerimento devidamente comprovado, não puder cumprir o compromisso, o órgão gerenciador poderá:
- Convocar o fornecedor visando à negociação de preços e sua adequação ao praticado pelo mercado nos termos da alínea "d" do inciso II do caput do art. 65 da Lei nº 8.666/1993, quando cabível, para rever o preço registrado em razão da superveniência de fatos imprevisíveis, ou previsíveis, porém de consequências incalculáveis, retardadores ou impeditivos da execução do ajustado, ou, ainda em caso de força maior, caso fortuito ou fato do príncipe, configurando álea econômica extraordinária e extracontratual.
  - Caso inviável ou frustrada a negociação, liberar o fornecedor do compromisso assumido, caso a comunicação ocorra antes do pedido do fornecimento, sem aplicação da penalidade se confirmada a veracidade dos motivos e comprovantes apresentados; e
  - Convocar os demais fornecedores para assegurar igual oportunidade de negociação, quando cabível.
- 10.6. A cada pedido de revisão de preço deverá o fornecedor comprovar e justificar as alterações havidas na planilha apresentada anteriormente, demonstrando analiticamente a variação dos componentes dos custos devidamente justificada.
- 10.7. Na análise do pedido de revisão, dentre outros critérios, a Administração adotará, para verificação dos preços constantes dos demonstrativos que acompanhem o pedido, pesquisa de mercado dentre empresas de reconhecido porte mercantil, produtoras e/ou comercializadoras, a ser realizada pela própria unidade, devendo a deliberação, o deferimento ou indeferimento da alteração solicitada ser instruída com justificativa da escolha do critério e memória dos respectivos cálculos, para decisão da Administração no prazo de 30





(trinta) dias. Todos os documentos utilizados para a análise do pedido de revisão de preços serão devidamente autuados, rubricados e numerados, sendo parte integrante dos autos processuais.

- 10.8.** É vedado à Contratada interromper a entrega dos materiais enquanto aguarda o trâmite do processo de revisão de preços, estando, neste caso, sujeita às sanções previstas no Edital Convocatório, salvo a hipótese de liberação do fornecedor prevista nesta Ata.
- 10.9.** Não havendo êxito nas negociações, o órgão gerenciador deverá proceder à revogação parcial ou total da Ata de Registro de Preços, mediante publicação no Diário Oficial do Município, e adotar as medidas cabíveis para obtenção de contratação mais vantajosa, nos termos do parágrafo único do art. 19 do Decreto 7.892/13.
- 10.10.** É proibido o pedido de revisão com efeito retroativo.
- 10.11.** Não cabe repactuação ou reajuste de preços da contratação, salvo nos casos previstos acima.
- 10.12.** Havendo qualquer alteração, o órgão gerenciador encaminhará cópia atualizada da Ata de Registro de Preços aos órgãos participantes, se houver.

## 11. CLÁUSULA DÉCIMA PRIMEIRA - DAS HIPÓTESES DE EXTINÇÃO/CANCELAMENTO DA CONTRATAÇÃO

**11.1.** Constituem motivo para a extinção/cancelamento da contratação:

- a) O não cumprimento ou cumprimento irregular de cláusulas deste instrumento, especificações previstas no termo de referência, cronogramas ou prazos indicados no processo e na Lei de regência;
- b) desatendimento das determinações regulares emitidas pela autoridade designada para acompanhar e fiscalizar sua execução ou por autoridade superior;
- c) alteração social ou modificação da finalidade ou da estrutura da empresa que restrinja sua capacidade de concluir a contratação;
- d) decretação de falência ou de insolvência civil, dissolução da sociedade ou falecimento da Contratada;
- e) caso fortuito ou força maior, regularmente comprovados, impeditivos da execução da contratação;
- f) razões de interesse público, justificadas pela autoridade máxima do órgão ou da entidade contratante;
- g) não cumprimento das obrigações relativas à reserva de cargos prevista em lei, bem como em outras normas específicas, para pessoa com deficiência, para reabilitado da Previdência Social ou para aprendiz;
- h) a paralisação do fornecimento do produto/prestação de serviços, sem justa causa e prévia comunicação à Administração;
- i) a subcontratação parcial dos serviços, sem que haja prévia aquiescência da Administração;
- j) o cometimento reiterado de faltas na execução da contratação, anotadas pela fiscalização.

**11.2.** A contratada terá direito à extinção/cancelamento da contratação nas seguintes hipóteses:

- a) supressão, por parte da Administração, do objeto da contratação que acarrete modificação do valor inicial do contrato além do limite permitido pela Lei nº 8.666/1993;
- b) suspensão de execução da contratação, por ordem escrita da Administração, por prazo superior a 3 (três) meses;
- c) repetidas suspensões que totalizem 90 (noventa) dias úteis, independentemente do pagamento obrigatório de indenização pelas sucessivas e contratualmente imprevistas desmobilizações e mobilizações e outras previstas;
- d) atraso superior a 2 (dois) meses, contado da emissão da nota fiscal, dos pagamentos ou de parcelas de pagamentos devidos pela Administração por despesas de obras, serviços ou fornecimentos, salvo se o atraso decorrer de culpa da Contratada;

**11.3.** A extinção/cancelamento da contratação, devidamente motivada nos autos, será precedida de procedimento administrativo, assegurado o contraditório e a ampla defesa.

**11.3.1.** A extinção/cancelamento da contratação por ato unilateral ou consensual deverá ser precedida de autorização escrita e fundamentada da autoridade competente.



# Município de Capanema - PR

- 11.3.2. Quando a rescisão ocorrer sem que haja culpa da Contratada, será esta ressarcida dos prejuízos regularmente comprovados que houver sofrido, tendo ainda direito aos pagamentos devidos pela execução da contratação, até a data da extinção/cancelamento.
- 11.4. A extinção/cancelamento da contratação por culpa da Contratada acarretará a retenção de valores eventualmente devidos pela Contratante, na hipótese de serem devidas multas e indenizações, bem como eventuais prejuízos causados ao Contratante.
- 11.5. A comunicação da extinção/cancelamento da contratação à Contratada será feita pelo Agente de Contratações, por meio eletrônico, e o ato de extinção/cancelamento será publicado no Diário Oficial Eletrônico do Município, juntando-se comprovante no processo que deu origem à contratação.
- 11.6. A solicitação da Contratada para a extinção/cancelamento da contratação deverá ser formulada, devidamente fundamentada, mediante instrumento hábil protocolado.
- 11.7. Na hipótese de não comprovação das razões da solicitação de extinção/cancelamento da contratação, caberá a aplicação das sanções previstas na **alínea "e" do subitem 13.4 deste instrumento**, sem prejuízo da aplicação de outras penalidades.
- 11.8. A extinção/cancelamento da contratação será regulada, subsidiariamente, pelas disposições da Lei nº 8.666/1993 e de seu regulamento municipal.

## **12. CLÁUSULA DÉCIMA SEGUNDA - DO RECEBIMENTO DO OBJETO DA CONTRATAÇÃO**

- 12.1. Quando a entrega do produto for realizada/prestação do serviço for concluída, caberá à CONTRATADA apresentar comunicação escrita, informando o fato ao fiscal da contratação, o qual verificará o produto/serviço e confeccionará um **termo de recebimento provisório**, identificando o produto/serviço, cuja finalidade é apenas para atestar que a Contratada o entregou/prestou na data estipulada na solicitação, fornecendo uma cópia do documento à CONTRATADA.
- 12.1.1. Em havendo fornecimento/prestação do objeto em diversas unidades diferentes da lotação do fiscal da contratação, poderá ser designado outros servidores para a realização do recebimento provisório do objeto.
- 12.1.2. **Juntamente com o fornecimento/prestação, ou no prazo estabelecido em cronograma acordado entre as partes**, a CONTRATADA deverá apresentar a nota fiscal correspondente, nos termos definidos pelo Departamento de Compras do Município.
- 12.2. Após o **recebimento provisório**, o Contratante, por meio do fiscal da contratação ou por comissão de recebimento, formada por três servidores efetivos, realizará, no prazo de até 15 (quinze) dias, a **liquidação da despesa**, isto é, a verificação da compatibilidade do objeto da contratação com as especificações do termo de referência e da solicitação confeccionada pelo órgão interessado, **para fins de recebimento definitivo**.
- 12.2.1. As solicitações mencionadas no termo de referência deverão ser carimbadas e assinadas pela fiscalização, **para fins de recebimento definitivo do objeto da contratação**, as quais serão armazenados em arquivo próprio do Controle Interno ou do Departamento de Compras do Município ou da própria Secretaria solicitante, preferencialmente em meio digital.
- 12.3. A fiscalização realizará inspeção minuciosa do objeto da contratação, por meio de servidor(es) público(s) competente, acompanhado(s) do(s) profissional(is) encarregado(s) pela solicitação da contratação, com a finalidade de verificar a adequação do objeto, bem como constatar e relacionar a quantidade a que vier ser recusada.
- 12.4. A CONTRATADA fica obrigada a substituir, às suas expensas, no todo ou em parte, o objeto da contratação em que se verificarem vícios, defeitos ou incorreções resultantes da sua qualidade, quantidade ou aparência, cabendo à fiscalização não atestar o recebimento até que sejam sanadas todas as eventuais pendências que possam vir a ser apontadas.





- 12.5. No caso de rejeição do objeto da contratação, a Contratada deverá providenciar a imediata troca por outro produto/refazimento do serviço sem vício ou defeito, de acordo com o termo de referência e a solicitação do órgão interessado, dentro do prazo de **24 (vinte e quatro) horas, contado da notificação enviada pelo Município**, sob pena de aplicação das sanções previstas neste instrumento, ficando sob sua responsabilidade todos os custos da operação de troca/refazimento do serviço.
- 12.6. Após tal inspeção e eventuais regularizações de pendências, será lavrado Termo de Recebimento Definitivo, em 02 (duas) vias de igual teor e forma, ambas assinadas pela fiscalização, relatando as eventuais pendências verificadas e o produto substituído/serviço refeito, para posterior emissão de Nota fiscal, disponibilizando uma das vias para a empresa contratada.
- 12.7. Na hipótese de o termo de recebimento definitivo não ser elaborado tempestivamente, reputar-se-á como realizado, consumando-se o recebimento definitivo no dia do esgotamento do prazo, desde que o fato seja comunicado à Contratante 5 (cinco) dias anteriores à exaustão do prazo e **desde que seja encaminhada pela CONTRATADA a respectiva nota fiscal ao Departamento de Compras do Município**.
- 12.8. O recebimento definitivo do objeto da contratação não exime a CONTRATADA, em qualquer época, das garantias concedidas e das responsabilidades assumidas nesta contratação e por força das disposições legais em vigor (Lei nº 10.406/2002 e Código de Defesa do Consumidor).
- 12.9. A notificação a que se refere o subitem 12.5 poderá ser encaminhada via e-mail para a CONTRATADA.
- 12.10. A ausência de confecção do termo de recebimento provisório ou definitivo nos termos deste instrumento ensejará a responsabilização administrativa dos agentes públicos que se omitirem.
- 12.11. As notas fiscais referentes ao objeto da contratação recebido de forma parcial ao solicitado, na forma descrita no termo de referência, somente serão enviadas para liquidação e posterior pagamento a partir do momento em que for entregue o restante.

### **13. CLÁUSULA DÉCIMA TERCEIRA - DAS INFRAÇÕES E DAS SANÇÕES ADMINISTRATIVAS**

- 13.1. As infrações administrativas estão previstas no Edital e no Termo de Referência.

### **14. CLÁUSULA DÉCIMA QUARTA - MEDIDAS ACAUTELADORAS**

- 14.1. Consoante o artigo 45 da Lei nº 9.784/1999, a Administração Pública poderá motivadamente adotar providências acauteladoras, inclusive retendo o pagamento, como forma de prevenir a ocorrência de dano de difícil ou impossível reparação.

### **15. CLÁUSULA DÉCIMA QUINTA - DOS CASOS OMISSOS**

- 15.1. Os casos omissos ou situações não explicitadas nas cláusulas deste instrumento, ou no instrumento convocatório, se cabível, serão decididos pelo CONTRATANTE, segundo as disposições contidas na Lei nº 8.078/1990 - Código de Defesa do Consumidor, na Lei nº 8.666/1993, na Lei nº 9.784/1999, bem como nos demais regulamentos e normas administrativas federais e municipais que fazem parte integrante deste documento, independentemente de suas transcrições.
- 15.2. O fornecimento/prestação previsto neste instrumento regular-se-á pelas cláusulas aqui previstas e pelos preceitos de direito público, aplicando-lhes, supletivamente, os princípios da teoria geral dos contratos e as disposições de direito privado, na forma da Lei nº 8.666/1993.

### **16. CLÁUSULA DÉCIMA SEXTA - DA HABILITAÇÃO**



16.1. A Contratada fica obrigada a manter, durante toda a vigência da contratação, em compatibilidade com as obrigações assumidas, todas as seguintes condições de habilitação e qualificação:

- a) jurídica;
- b) fiscal e trabalhista.

## 17. CLÁUSULA DÉCIMA SÉTIMA - DA RESPONSABILIDADE DA CONTRATADA

17.1. A Contratada é responsável pelos danos causados à Administração ou a terceiros, decorrentes desta contratação, nos termos do Código de Defesa do Consumidor.

17.1.1. Se por qualquer motivo a Administração municipal vier a ser demandada em juízo por terceiros, em razão do fornecimento do produto/prestação do serviço ora contratado, o Município irá se utilizar do instituto da denúncia da lide, oportunidade em que a Contratada irá se responsabilizar exclusivamente por eventuais indenizações estabelecidas pelo Poder Judiciário, mesmo que em desfavor do Município, isentando este de qualquer responsabilidade.

17.2. O recebimento provisório ou definitivo do objeto não exclui a responsabilidade da Contratada pelos prejuízos resultantes do fornecimento dos produtos/prestação dos serviços.

17.3. Incumbe à Contratada o ônus da prova da regularidade dos produtos/serviços.

## 18. CLÁUSULA DÉCIMA OITAVA - DO ACOMPANHAMENTO DOS PREÇOS

18.1. O Órgão Gerenciador realizará publicação trimestral dos preços registrados no Diário Oficial do Município.

18.2. Os preços registrados serão confrontados periodicamente, verificando a compatibilidade com os praticados no mercado e assim controlados pela Administração.

18.2.1. A Administração Municipal, no caso de comprovação dos preços registrados serem maiores que os vigentes no mercado, convocará o(s) signatário(s) da Ata de Registro de Preços para promover a renegociação dos preços de forma a torná-los compatíveis com os de mercado.

18.2.2. Em caso de recusa do(s) signatário(s) da Ata em aceitar a renegociação, o Município procederá a aquisição do(s) item(ns) por outros meios, respeitando o disposto na legislação e o Decreto Municipal nº 4.118/2007.

## 19. CLÁUSULA DÉCIMA NONA - DA FRAUDE E ANTICORRUPÇÃO

19.1. Em atendimento a Lei Federal nº 12.846 de 01/058/2013, os licitantes devem observar e o contratado devem observar e fazer observar, por seus fornecedores e subcontratados, se admitida subcontratação, o mais alto padrão de ética durante todo o processo de licitação, de contratação e de execução do objeto contratual.

Para os propósitos desta cláusula, definem-se as seguintes práticas:

a) "Prática Corrupta": Oferecer, dar, receber ou solicitar, direta ou indiretamente, qualquer vantagem com o objetivo de influenciar a ação de servidor público no processo de licitação ou na execução de contrato;

b) "Prática Fraudulenta": A falsificação ou omissão dos fatos, com o objetivo de influenciar o processo de licitação ou de execução de contrato;

c) "Prática Colusiva": Esquematizar ou estabelecer um acordo entre dois ou mais licitantes, com ou sem o conhecimento de representante ou prepostos do órgão licitador, visando estabelecer preços em níveis artificiais e não competitivos;

d) "Prática Coercitiva": Causar dano ou ameaçar causar dano, direta ou indiretamente, as pessoas ou sua propriedade, visando influenciar sua participação em um processo licitatório ou afetar a execução do contrato;

a) "Prática Obstrutiva": (i) destruir, falsificar, alterar ou ocultar provas em inspeções ou fazer declarações falsas ao representantes do organismo financeiro multilateral, com objetivo de impedir materialmente a apuração de alegações de prática prevista na cláusula III, deste edital (ii) atos cuja intenção seja impedir materialmente o exercício do direito de o organismo financeiro multilateral promover inspeção.





19.2. Na hipótese de financiamento, parcial ou integral, por organismo financeiro multilateral, mediante adiantamento ou reembolso, este organismo imporá sanção sobre um empresa ou pessoa física, inclusive declarando-a inelegível, indefinidamente ou por prazo indeterminado, para a outorga de contratos financiados pelo organismo se, em qualquer momento, constatar o envolvimento da empresa diretamente ou por meio de um agente, em práticas corruptas, fraudulentas, colusivas, coercitivas ou obstrutivas ao participar da licitação ou da execução de um contrato financiado pelo organismo.

19.3. Considerando os propósitos das cláusulas acima, o licitante vencedor como condição para contratação deverá concordar e autorizar que, na hipótese do contrato vir a ser financiado, em parte ou integralmente, por organismo financeiro multilateral, mediante adiantamento ou reembolso, permitirá que o organismo financeiro e/ou pessoas por ele formalmente indicados, possam inspecionar o local de execução do contrato e todos os documentos, contas e registros relacionados a licitação e execução do

## 20. CLÁUSULA VIGÉSIMA - DA PUBLICAÇÃO

20.1. A publicação resumida deste instrumento no Diário Oficial do Município será providenciada pelo Contratante e a íntegra dos documentos da contratação será divulgada no Portal de Transparência do Município.

## 21. CLÁUSULA VIGÉSIMA PRIMEIRA - DO FORO E DAS DISPOSIÇÕES FINAIS

21.1. As questões decorrentes do presente instrumento que não puderem ser dirimidas administrativamente, serão processadas e julgadas na Justiça Estadual, na Comarca de Capanema-PR.

21.2. A execução da contratação, bem como os casos nele omissos, regular-se-ão pelas cláusulas contratuais e pelos preceitos de direito público, aplicando-lhes, supletivamente, os princípios da teoria geral dos contratos e as disposições de direito privado, na forma do art. 54, da Lei nº 8.666/1993, combinado com o inciso XII, do art. 55, do mesmo diploma legal.

21.3. Faz parte integrante deste instrumento, aplicando-lhe todos os seus dispositivos, o edital do **Pregão Eletrônico nº 54/2022**, o seu respectivo Termo de referência, e a proposta definitiva de preços da contratada.

E assim, foi lavrado o presente instrumento, que vai assinado pelo Excelentíssimo Prefeito Municipal, o Senhor Américo Bellé, e pelo(a) Sr.(a) **MARIZETE APARECIDA COELHO MARSANGO**, representante da Contratada.

Capanema, Cidade da Rodovia Ecológica – Estrada Parque Caminho do Colono, três dias de agosto de 2022

**AMÉRICO BELLÉ**  
Prefeito Municipal

MARIZETE  
APARECIDA COELHO  
MARSANGO:0071973  
8938

Assinado de forma digital por  
MARIZETE APARECIDA COELHO  
MARSANGO:00719738938  
Dados: 2022.08.03 14:31:04  
-03'00'

**MARIZETE APARECIDA COELHO MARSANGO**

*Representante Legal*

**MARSANGO COMERCIO DE MATERIAIS DE  
CONSTRUÇÃO LTDA**

*Detentora da Ata*



1º ADITIVO - RESCISÃO DE ATA DE REGISTRO DE PREÇOS QUE ENTRE SI CELEBRAM O MUNICÍPIO DE CAPANEMA E MARSANGO COMERCIO DE MATERIAIS DE CONSTRUÇÃO LTDA

O **MUNICÍPIO DE CAPANEMA**, inscrito com o CNPJ sob o nº 75.972.760/0001-60, sediada na Av. Pedro Viriato Parigot de Souza, nº 1080, na cidade de Capanema /PR, na qualidade de **CONTRATANTE**, neste ato representado pelo Prefeito Municipal, Sr. **AMÉRICO BELLÉ** e do outro lado a Empresa **MARSANGO COMERCIO DE MATERIAIS DE CONSTRUÇÃO LTDA**, inscrita no CNPJ/MF sob o n.º 04.048.349/0001-54, situada a AV BRASIL, 1210 TERREO SALA 01 - CEP: 85710000 - BAIRRO: CENTRO, cidade de Santo Antônio do Sudoeste/PR, neste ato representada pelo(a) Sr(a) **MARIZETE APARECIDA COELHO MARSANGO**, inscrito(a) no CPF nº 007.197.389-38, residente e domiciliado(a) em RUA GOV. BENTO MUNHOZ DA ROCHA, 892 - CEP: 85710000 - BAIRRO: CENTRO, na cidade de Santo Antônio do Sudoeste/PR na qualidade de **CONTRATADA**, têm justo e firmado entre si este **Termo de Rescisão Contratual**, referente ao Processo Licitatório Pregão Eletrônico nº 54/2022, Ata de Registro de Preços nº 293/2022, em conformidade com a cláusula nona, item **9.2.1**. Por razões de interesse público da Ata de Registro de Preços firmada em 03/08/2022, resolvendo rescindir o referida Ata, para transformação em contrato mediante as cláusulas e Condições Seguintes:

**CLÁUSULA PRIMEIRA - DO OBJETO E DA RESCISÃO**

Tendo em vista a Ata de Registro de Preços de Prestação de Serviço nº 293/2022, celebrado entre as partes em 03/08/2022, referente a Pregão Eletrônico nº 54/2022, cujo o objeto é a **CONTRATAÇÃO DE EMPRESA ESPECIALIZADA PARA PRESTAÇÃO DE SERVIÇO DE MANUTENÇÃO DO SISTEMA DE ILUMINAÇÃO PÚBLICA DO MUNICÍPIO DE CAPANEMA, COM FORNECIMENTO DE MATERIAL ELÉTRICO E MÃO DE OBRA, PARA A MANUTENÇÃO DA REDE URBANA E RURAL, PROCESSADO PELO SISTEMA DE REGISTRO DE PREÇO**, em atendimento ao requerimento da Secretaria Demandante acatado pelo Prefeito Municipal, resolvem transformar a Ata de Registro de Preços em contrato com prazo de validade de 244(duzentos e quarenta e quatro) dias, conforme abaixo:

Item	Código do produto/serviço	Descrição do produto/serviço	Marca do produto	Unidad e de medida	Quantida de	Preço unitário	Preço total
1	63035	FORNECIMENTO DE MÃO DE OBRA PARA A EXECUÇÃO DE SERVIÇOS TÉCNICOS DE MANUTENÇÃO NO SISTEMA DE ILUMINAÇÃO PÚBLICA, A QUAL É ALIMENTADA PELA REDE DE DISTRIBUIÇÃO DE BAIXA TENSÃO DA COPEL, DE PROPRIEDADE DO MUNICÍPIO DE CAPANEMA/PR, COMPREENDENDO A MANUTENÇÃO DE EQUIPAMENTOS ELETRÔNICOS COMO FOTOCÉLULAS, REATORES, ENTRE OUTROS; ACOMPANHAMENTO DO RESPONSÁVEL TÉCNICO NOS SERVIÇOS A SEREM REALIZADOS, FORNECIMENTO DE ART (ANOTAÇÃO DE RESPONSABILIDADE TÉCNICA) DOS SERVIÇOS REALIZADOS NA ÁREA DE ENGENHARIA ELÉTRICA.	MARSANGO COMERCIO DE MATERIAIS DE CONSTRUCAO LTDA	H	1.041,60	80,00	83.328,00
2	63052	MENSALIDADE PARA MANUTENÇÃO DO APLICATIVO QUE ESTARÁ A DISPOSIÇÃO DA CONTRATANTE, CONTRATADA E CONTRIBUINTES. COM GEORREFERENCIAMENTO, MAPA ATUALIZADO DOS PONTOS DE ILUMINAÇÃO PÚBLICA, POSSIBILIDADE DE INSERÇÃO DE FOTOS. ARMAZENAMENTO E SERVIDOR DA CONTRATADA.	MARSANGO COMERCIO DE MATERIAIS DE CONSTRUCAO LTDA	MÊS	9,00	1.450,00	13.050,00



000454



Município de Capanema  
Estado do Paraná

96.378,00

**CLAUSULA SEGUNDA- DO VALOR**

O Valor da Rescisão da Ata de Registro de Preços é de **RS 96.378,00 (Noventa e Seis Mil, Trezentos e Setenta e Oito Reais)**

Assim, por estarem em pleno acordo, assinam o presente termo, os representantes dos contraentes, em duas vias de igual teor e forma.

Capanema, Cidade da Rodovia Ecológica – Estrada Parque Caminho do Colono, ao(s) .dois dias de dezembro de 2022

**AMÉRICO BELLE**  
*Prefeito Municipal*  
**MUNICÍPIO DE CAPANEMA**  
*Contratante*

**MARIZETE**  
**APARECIDA COELHO**  
**MARSANGO:007197**  
**38938**

Assinado de forma digital  
por MARIZETE APARECIDA  
COELHO  
MARSANGO:00719738938  
Dados: 2022.12.05 09:20:47  
-03'00'

**MARIZETE APARECIDA COELHO MARSANGO**  
*Representante Legal*  
**MARSANGO COMERCIO DE MATERIAIS D**  
**CONSTRUÇÃO LTDA**  
*Contratada*



SECRETARIA MUNICIPAL DE  
**CONTRATAÇÕES PÚBLICAS**

Av. Governador Pedro Viriato Parigot de Souza, 1080, Centro, CEP 85760-000  
Fone:(46)3552-1321 CNPJ nº 75.972.760/0001-60 www.capanem.pr.gov.br  
E-mail: smcp@capanema.pr.gov.br / licitacao@capanema.pr.gov.br



Município de Capanema  
Estado do Paraná

000454-A

**CONTRATO Nº 519/2022**

**CONTRATO DE FORNECIMENTO QUE ENTRE SI CELEBRAM O MUNICÍPIO DE CAPANEMA E MARSANGO COMERCIO DE MATERIAIS DE CONSTRUÇÃO LTDA**

Pelo presente instrumento particular de Contrato de Fornecimento, sem vínculo empregatício, de um lado o **MUNICÍPIO DE CAPANEMA**, com sede e Prefeitura à Avenida Pedro Viriato Parigot de Souza, 1080, Estado do Paraná, inscrito no CNPJ sob o nº **75.972.760/0001-60**, a seguir denominado **CONTRATANTE**, neste ato representado pelo Prefeito Municipal, Sr. **AMÉRICO BELLÉ**. De outro lado **MARSANGO COMERCIO DE MATERIAIS DE CONSTRUÇÃO LTDA**, CNPJ **04.048.349/0001-54**, AV **BRASIL**, 1210 TERREO SALA 01 - CEP: **85710000 - BAIRRO: CENTRO, MUNICÍPIO DE Santo Antônio do Sudoeste/PR-**, nesse ato representada pelo Sr(a). **MARIZETE APARECIDA COELHO MARSANGO**, CPF Nº **007.197.389-38**, vêm firmar o presente Contrato nos termos das Lei n.º 8.666/93, de 21 de junho de 1993 e legislação pertinente, obedecidas às condições estabelecidas no **Pregão Eletrônico Nº 54/2022**, que fazem parte integrante deste instrumento, mediante as cláusulas e condições a seguir estipuladas:

**1. CLÁUSULA PRIMEIRA - DO OBJETO**

**1.1. CONTRATAÇÃO DE EMPRESA ESPECIALIZADA PARA PRESTAÇÃO DE SERVIÇO DE MANUTENÇÃO DO SISTEMA DE ILUMINAÇÃO PÚBLICA DO MUNICÍPIO DE CAPANEMA, COM FORNECIMENTO DE MATERIAL ELÉTRICO E MÃO DE OBRA, PARA A MANUTENÇÃO DA REDE URBANA E RURAL, PROCESSADO PELO SISTEMA DE REGISTRO DE PREÇO**

**2. CLÁUSULA SEGUNDA - DO REGIME DE FORNECIMENTO**

**2.1 A empresa vencedora do certame deverá executar os serviços em até 24 horas após a solicitação formal do Departamento de Compras do Município de Capanema.**

**3. CLÁUSULA TERCEIRA - DO LOCAL, DA QUANTIDADE**

3.1. O Materiais deverá ser entregue conforme discriminado abaixo:

Item	Código do produto/serviço	Descrição do produto/serviço	Marca do produto	Unidade de medida	Quantidade	Preço unitário	Preço total
1	63035	FORNECIMENTO DE MÃO DE OBRA PARA A EXECUÇÃO DE SERVIÇOS TÉCNICOS DE MANUTENÇÃO NO SISTEMA DE ILUMINAÇÃO PÚBLICA, A QUAL É ALIMENTADA PELA REDE DE DISTRIBUIÇÃO DE BAIXA TENSÃO DA COPEL, DE PROPRIEDADE DO MUNICÍPIO DE CAPANEMA/PR, COMPREENDENDO A MANUTENÇÃO DE EQUIPAMENTOS FLETRÔNICOS COMO FOTOCÉLULAS, REATORES, ENTRE OUTROS; ACOMPANHAMENTO DO RESPONSÁVEL TÉCNICO NOS SERVIÇOS A SEREM REALIZADOS, FORNECIMENTO DE ART (ANOTAÇÃO DE RESPONSABILIDADE TÉCNICA) DOS SERVIÇOS REALIZADOS NA ÁREA DE ENGENHARIA ELÉTRICA.	MARSANG O COMERCIO DE MATERIAIS DE CONSTRUÇÃO LTDA	H	1.041,60	80,00	83.328,00
2	63052	MENSALIDADE PARA MANUTENÇÃO DO APLICATIVO QUE ESTARÁ A DISPOSIÇÃO DA CONTRATANTE, CONTRATADA E CONTRIBUINTES. COM GEORREFERENCIAMENTO, MAPA ATUALIZADO DOS PONTOS DE ILUMINAÇÃO PÚBLICA, POSSIBILIDADE DE INSERÇÃO DE FOTOS. ARMAZENAMENTO F SERVIDOR DA CONTRATADA.	MARSANG O COMERCIO DE MATERIAIS DE CONSTRUÇÃO LTDA	MÊS	9,00	1.450,00	13.050,00

96.378,00

①



SECRETARIA MUNICIPAL DE  
**CONTRATAÇÕES PÚBLICAS**

Av. Governador Pedro Viriato Parigot de Souza, 1080, Centro, CEP 85760-000  
Fone:(46)3552-1321 CNPJ nº 75.972.760/0001-60 www.capanem.pr.gov.br  
E-mail: smcp@capanema.pr.gov.br / licitacao@capanema.pr.gov.br

00455



Município de Capanema  
Estado do Paraná

#### 4. CLÁUSULA QUARTA - DAS OBRIGAÇÕES DO FORNECEDOR

4.1. O fornecedor obriga-se a:

- 4.1.1. Efetuar a entrega dos materiais em perfeitas condições, acompanhado da respectiva nota fiscal constando detalhadamente as indicações da marca, fabricante e prazo de garantia;
- 4.1.2. Atender prontamente a quaisquer exigências da Administração, inerentes aos Materiais da presente licitação;
- 4.1.3. Comunicar à Administração, no prazo máximo de 24 (vinte e quatro) horas que antecede a data da entrega, os motivos que impossibilitem o cumprimento do prazo previsto, com a devida comprovação;
- 4.1.4. Não transferir a terceiros, por qualquer forma, nem mesmo parcialmente, as obrigações assumidas, nem subcontratar qualquer das prestações a que está obrigada, exceto nas condições autorizadas no Edital ou na minuta de contrato;
- 4.1.5. Responsabilizar-se pelas despesas dos tributos, encargos trabalhistas, previdenciários, fiscais, comerciais, taxas, fretes, seguros, deslocamento de pessoal, prestação de garantia e quaisquer outras que incidam ou venham a incidir na execução do contrato (quando for o caso).

#### 5. CLÁUSULA QUINTA - DAS OBRIGAÇÕES DA CONTRATANTE

5.1. A CONTRATANTE obriga-se a:

- 5.1.1. Receber provisoriamente os MATERIAIS, disponibilizando local, data e horário;
- 5.1.2. Acompanhar e fiscalizar o cumprimento das obrigações do fornecedor, através de servidor especialmente designado;
- 5.1.3. Efetuar o pagamento no prazo previsto.

#### 6. CLÁUSULA SEXTA - DO VALOR DO CONTRATO

6.1. O valor do contrato é de **R\$ 96.378,00 (Noventa e Seis Mil, Trezentos e Setenta e Oito Reais)**

- 6.1.1. No valor acima estão incluídas todas as despesas ordinárias diretas e indiretas decorrentes da execução contratual, inclusive tributos e/ou impostos, encargos sociais, trabalhistas, previdenciários, fiscais e comerciais incidentes, taxa de administração, materiais de consumo, seguro e outros necessários ao cumprimento integral do Material contratado.
- 6.2. Os preços são fixos e irrevogáveis.

#### 7. CLÁUSULA SÉTIMA - DA VIGÊNCIA

- 7.1. O prazo de vigência do contrato será de 244 (duzentos e quarenta e quatro) dias a partir da data da assinatura do instrumento, nos termos do artigo 57 da Lei nº 8.666, de 1993.
- 7.2. O prazo de vigência previsto no item acima terá início na data de 02/12/2022 e encerramento em 02/08/2023.

#### 8. CLÁUSULA OITAVA - DO PAGAMENTO

- 8.1. Os pagamentos serão realizados mensalmente, em até 30 (trinta) dias após a emissão e entrega de notas fiscais referentes aos produtos entregues, juntamente com os comprovantes de recebimento dos Materiais emitido pela Contratante.
- 8.2. O pagamento somente será efetuado após o recebimento definitivo dos Materiais, nos termos da cláusula nona deste instrumento contratual.
- 8.3. Havendo erro na apresentação da Nota Fiscal/Fatura ou dos documentos pertinentes à contratação, ou, ainda, circunstância que impeça a liquidação da despesa, o pagamento ficará pendente até que o fornecedor providencie as medidas saneadoras. Nesta hipótese, o prazo para pagamento iniciar-se-á após a comprovação da regularização da situação, não acarretando qualquer ônus para a Contratante.
  - a) A nota fiscal deverá ser emitida em nome do: **Município de Capanema, CNPJ: 75.972.760/0001-60, Endereço: Av. Gov. Pedro Viriato Parigot de Souza, 1.080-Centro, Município de Capanema PR, Cep 85760-000.**
- 8.4. Antes do pagamento, a Contratante verificará, por meio de consulta eletrônica, a regularidade do cadastramento do fornecedor no SICAF e/ou nos sites oficiais, especialmente quanto à regularidade fiscal, devendo seu resultado ser impresso, autenticado e juntado ao processo de pagamento.
- 8.5. Quando do pagamento, será efetuado a retenção tributária prevista na legislação aplicável.
  - 8.5.1. O fornecedor regularmente optante pelo Simples Nacional, nos termos da Lei Complementar nº 123, de 2006, não sofrerá a retenção tributária quanto aos impostos e contribuições abrangidos por aquele regime. No entanto, o



SECRETARIA MUNICIPAL DE  
**CONTRATAÇÕES PÚBLICAS**

Av. Governador Pedro Viriato Parigot de Souza, 1080, Centro, CEP 85760-000  
Fone: (46) 3552-1321 CNPJ nº 75.972.760/0001-60 www.capanem.pr.gov.br  
E-mail: smcp@capanema.pr.gov.br / licitacao@capanema.pr.gov.br



pagamento ficará condicionado à apresentação de comprovação, por meio de documento oficial, de que faz jus ao tratamento tributário favorecido previsto na referida Lei Complementar.

8.6. O pagamento será efetuado por meio de Ordem Bancária de Crédito, mediante depósito em conta corrente, na agência e estabelecimento bancário indicado pelo fornecedor, ou por outro meio previsto na legislação vigente.

8.7. Será considerada como data do pagamento o dia em que constar como emitida a ordem bancária para pagamento.

8.8. A CONTRATANTE não se responsabilizará por qualquer despesa que venha a ser efetuada pelo fornecedor, que porventura não tenha sido acordada no contrato.

8.9. Nos casos de eventuais atrasos de pagamento, desde que o fornecedor não tenha concorrido de alguma forma para tanto, o valor devido deverá ser acrescido de encargos moratórios proporcionais aos dias de atraso, apurados desde a data limite prevista para o pagamento até a data do efetivo pagamento, à taxa de 6% (seis por cento) ao ano, aplicando-se a seguinte fórmula:

$$EM = I \times N \times VP$$

EM = Encargos Moratórios a serem acrescidos ao valor originariamente devido

I = Índice de atualização financeira, calculado segundo a fórmula:

I	(6 / 100)
=	365

N = Número de dias entre a data limite prevista para o pagamento e a data do efetivo pagamento

VP = Valor da Parcela em atraso

#### 9. CLÁUSULA NONA - DO PRAZO E CONDIÇÕES DE RECEBIMENTO

9.1. A empresa vencedora do certame deverá executar os serviços em até **24 horas após a solicitação formal do Departamento de Compras do Município de Capanema**, a qual somente poderá ocorrer posteriormente à elaboração de **requerimento de compra pela Secretaria Municipal solicitante**, nos termos do subitem seguinte.

9.2. O requerimento mencionado no subitem anterior deverá conter as seguintes informações:

- a) Identificação da Secretaria Municipal solicitante;
- b) Discriminação dos serviços a serem executados;
- c) Local onde deverá ser executado o serviço;
- d) Prazo para entrega dos serviços;
- e) Quantidade e medidas do serviço quando for o caso;
- f) Justificativa da quantidade requisitada e a necessidade da contratação;
- g) Assinatura da(o) Secretária(o) Municipal solicitante.

9.3. O requerimento deverá ser enviado ao Departamento de Compras do Município que verificará a possibilidade da aquisição e encaminhará o respectivo pedido à empresa vencedora do certame, juntamente com a respectiva nota de empenho.

9.4. A empresa licitante deve negar o fornecimento dos serviços caso estes sejam solicitados sem a elaboração do requerimento e as informações previstas no subitem 9.2.

9.4.1. A recusa fundamentada neste subitem não gera responsabilidade ou penalização para a empresa vencedora do certame.

9.5. O não cumprimento do disposto neste item enseja a nulidade da contratação e responsabilização do ordenador de despesa por improbidade administrativa.

9.6. O fornecimento de serviço pela empresa vencedora do certame sem a prévia elaboração do requerimento configura a concorrência da empresa para a nulidade do ato, configurando a má-fé da contratação, possibilitando a anulação de eventual nota de empenho emitida e o não pagamento dos produtos, sem prejuízo da adoção das medidas cabíveis para aplicação das penalidades previstas na Lei 12.846/2013.







030457

**9.7. As solicitações deverão ser carimbadas e assinadas pela comissão de recebimento, para fins de recebimento definitivo dos serviços.**

**9.8. As solicitações provenientes da Secretaria participante da Ata de Registro de Preços, após o recebimento definitivo dos bens, deverão ser armazenados em arquivo próprio no Controle Interno ou no Departamento de Compras do Município ou na própria Secretaria Solicitante, permitindo a fiscalização de órgão interno e externos.**

## **10. CLÁUSULA DÉCIMA - DA DOTAÇÃO ORÇAMENTÁRIA**

**10.1.** As despesas decorrentes da presente aquisição correrão à conta de recursos específicos consignados no Orçamento Geral Do Município deste exercício, na dotação abaixo discriminada:

Dotações					
Exercício da despesa	Conta da despesa	Funcional programática	Fonte de recurso	Natureza da despesa	Grupo da fonte
2022	2110	08.002.15.452.1501.2164	507	3.3.90.30.00.00	De Exercícios Anteriores
2022	2110	08.002.15.452.1501.2164	507	3.3.90.30.00.00	Do Exercício
2022	2120	08.002.15.452.1501.2164	507	3.3.90.39.00.00	Do Exercício

## **11. CLÁUSULA DÉCIMA PRIMEIRA - DA FISCALIZAÇÃO**

**11.1.** A fiscalização do presente Contrato será exercida pelo Sr. Lucian Pilatti, funcionário da Secretaria Municipal de Viação e Obras, à qual competirá dirimir as dúvidas que surgirem no curso da execução do contrato e de tudo dará ciência à Administração

**11.1.1.** O representante da CONTRATANTE deverá ter a experiência necessária para o acompanhamento e controle da execução do contrato.

**11.2.** A fiscalização de que trata esta cláusula não exclui nem reduz a responsabilidade do fornecedor, inclusive perante terceiros, por qualquer irregularidade, ainda que resultante de imperfeições técnicas, vícios redibitórios, ou emprego de objeto inadequado ou de qualidade inferior e, na ocorrência desta, não implica em corresponsabilidade da CONTRATANTE ou de seus agentes e prepostos, de conformidade com o art. 70 da Lei nº 8.666, de 1993.

**11.3.** O fiscal do contrato anotará em registro próprio todas as ocorrências relacionadas com a execução do contrato, indicando dia, mês e ano, bem como o nome dos empregados eventualmente envolvidos, determinando o que for necessário à regularização das faltas ou defeitos observados e encaminhando os apontamentos à autoridade competente para as providências cabíveis.

## **12. CLÁUSULA DÉCIMA SEGUNDA - DAS ALTERAÇÕES E DO REAJUSTE**

**12.1.** Eventuais alterações contratuais reger-se-ão pela disciplina do artigo 65 da Lei nº 8.666, de 1993.

**12.1.1.** O fornecedor ficará obrigado a aceitar, nas mesmas condições contratuais, os acréscimos ou supressões que se fizerem necessários, até o limite de 25% (vinte e cinco por cento) do valor inicial atualizado da contratação.

**12.1.2.** As supressões resultantes de acordo celebrado entre os contratantes poderão exceder o limite de 25% (vinte e cinco por cento).

**12.1.3.** Em caso de prorrogação contratual a que se refere o art. 57, §1º, da Lei 8.666/93, quando acordado pelas partes e nas hipóteses em que o fornecedor não deu causa à prorrogação, respeitar-se-á o índice INPC/IBGE para a atualização dos valores.

## **13. CLÁUSULA DÉCIMA TERCEIRA - DAS INFRAÇÕES E DAS SANÇÕES ADMINISTRATIVAS**

**13.1.** Comete infração administrativa, a licitante/Adjudicatária que, no decorrer da licitação:

- a) Não retirar a nota de empenho, ou não assinar o contrato, quando convocada dentro do prazo de validade da proposta;
- b) Apresentar documentação falsa;
- c) Deixar de entregar os documentos exigidos no certame;
- d) Não mantiver a sua proposta dentro de prazo de validade;
- e) Comportar-se de modo inidôneo;





- f) Cometer fraude fiscal;
- g) Fizer declaração falsa;
- h) Ensejar o retardamento da execução do certame.

**13.2.** A licitante/Adjudicatária que cometer qualquer das infrações discriminadas no subitem anterior ficará sujeita, sem prejuízo da responsabilidade civil e criminal, às seguintes sanções:

- a) Multa de até **2% (dois por cento)** sobre o valor estimado do(s) item(s) prejudicado(s) pela conduta do licitante;
- b) Impedimento de licitar e de contratar com o Município de Capanema e descredenciamento no SICAF, pelo prazo de até dois anos;

**13.3.** Em caso de inexecução do contrato, erro de execução, execução imperfeita, mora de execução, inadimplemento contratual ou não veracidade das informações prestadas, o fornecedor estará sujeita às sanções administrativas abaixo, garantidas a prévia defesa:

I- Advertência por escrito;

II- Multas:

- a) Multa de **0,5 % por dia de atraso na entrega dos produtos, calculada sobre o valor total do contrato, limitada ao percentual máximo de 10% do valor total da contratação, a partir do qual estará configurada a sua inexecução total;**
- b) Multa de **5,0 % sobre o valor do objeto no caso de inexecução parcial do contrato;**
- c) Multa de **0,2 % sobre o valor total do Contrato, por infração a qualquer cláusula ou condição do contrato não especificada nas alíneas "a" e "b" deste item, aplicada em dobro na reincidência;**
- d) Multa de **5,0 % sobre o valor total do Contrato, no caso de rescisão do contrato por ato unilateral da Administração, motivado por culpa do fornecedor, havendo a possibilidade de cumulação com as demais sanções cabíveis;**
- e) Multa de **20,0 % sobre o valor total do certame, quando configurada a inexecução total do contrato.**

III- Suspensão temporária de participação em licitação e impedimento de contratar com a Administração, por prazo não superior a 02 (dois) anos;

IV- Declaração de inidoneidade para licitar ou contratar com a Administração Pública enquanto perdurarem os motivos determinantes da punição ou até que seja promovida a reabilitação perante a própria autoridade que aplicou a penalidade, que será concedida sempre que o contratado ressarcir a Administração pelos prejuízos resultantes e depois de decorrido o prazo de 02 (dois) anos.

**13.4.** As sanções de suspensão temporária de participação em licitação e impedimento de contratar e de declaração de inidoneidade para licitar ou contratar com a Administração poderão também ser aplicadas às empresas ou aos profissionais que:

- a) Tenham sofrido condenação definitiva por praticarem, por meios dolosos, fraude fiscal no recolhimento de quaisquer tributos;
- b) Tenham praticado atos ilícitos visando a frustrar os objetivos da licitação;
- c) Demonstrem não possuir idoneidade para contratar com a Administração em virtude de atos ilícitos praticados.

**13.5.** As penalidades serão aplicadas após regular processo administrativo, em que seja assegurado ao licitante o contraditório e a ampla defesa, com os meios e recursos que lhes são inerentes, observando-se o procedimento previsto na Lei nº 8.666/93, e subsidiariamente na Lei nº 9.784/99.

**13.6.** A multa será descontada da garantia do contrato, caso houver, e de pagamentos eventualmente devidos pela Administração.

**13.7.** A sanção de declaração de inidoneidade para licitar ou contratar com a Administração Pública é de competência exclusiva do(a) Prefeito(a) Municipal.

**13.8.** As demais sanções são de competência exclusiva do Presidente da Comissão Permanente de Licitação.

**13.9.** A autoridade competente, na aplicação das sanções, levará em consideração a gravidade da conduta do infrator, o caráter educativo da pena, bem como o dano causado à Administração, observado o princípio da proporcionalidade.

**13.10.** As multas serão recolhidas em favor do Município, no prazo máximo de **30 (trinta) dias**, a contar da data do recebimento da comunicação enviada pela autoridade competente, ou, quando for o caso, inscritas na Dívida Ativa do Município e cobradas judicialmente.





13.11. As penalidades serão obrigatoriamente registradas no SICAF.

13.12. As sanções aqui previstas são independentes entre si, podendo ser aplicadas isoladas ou, no caso das multas, cumulativamente, sem prejuízo de outras medidas cabíveis.

#### **14. CLÁUSULA DÉCIMA QUARTA - MEDIDAS ACAUTELADORAS**

**14.1.** Consoante o artigo 45 da Lei nº 9.784, de 1999, a Administração Pública poderá motivadamente adotar providências acauteladoras, inclusive retendo o pagamento, como forma de prevenir a ocorrência de dano de difícil ou impossível reparação.

#### **15. CLÁUSULA DÉCIMA QUINTA - DA RESCISÃO CONTRATUAL**

15.1. Constituem motivo para rescisão do contrato:

- a) O não cumprimento de cláusulas contratuais, especificações, projetos ou prazos;
- b) O cumprimento irregular de cláusulas contratuais, especificações, projetos, cronogramas e prazos;
- c) A lentidão do seu cumprimento, levando a Administração a comprovar a impossibilidade da conclusão na entrega dos materiais, nos prazos estipulados;
- d) O atraso injustificado entrega dos materiais;
- e) A paralisação do da entrega, sem justa causa e prévia comunicação à Administração;
- f) A subcontratação total do seu objeto, a associação do contratado com outrem, a cessão ou transferência, total ou parcial, bem como a fusão, cisão ou incorporação, não admitidas neste edital e no contrato;

15.1.1. A subcontratação parcial do seu objeto, sem que haja prévia aquiescência da Administração e autorização em contrato.

15.1.2. O desatendimento das determinações regulares da autoridade designada para acompanhar e fiscalizar a sua execução, assim como as de seus superiores;

15.1.3. O cometimento reiterado de faltas na sua execução, anotadas na forma do § 1º do art. 67 da Lei nº 8.666/93;

- a) A decretação de falência ou a instauração de insolvência civil;
- b) A dissolução da sociedade ou o falecimento do contratado;
- c) A alteração social ou a modificação da finalidade ou da estrutura da empresa, que prejudique a execução do contrato;
- d) Razões de interesse público de alta relevância e de amplo conhecimento justificadas e determinadas pela máxima autoridade da esfera administrativa a que está subordinado o contratante e exaradas no processo administrativo a que se refere o contrato;
- e) A supressão, por parte da Administração, das aquisições, acarretando modificação do valor inicial do contrato além do limite permitido no § 1º do art. 65 da Lei nº 8.666/93;
- f) A suspensão de sua execução, por ordem escrita da Administração, por prazo superior a 120 (cento e vinte) dias, salvo em caso de calamidade pública, grave perturbação da ordem interna ou guerra, ou ainda por repetidas suspensões que totalizem o mesmo prazo, independentemente do pagamento obrigatório de indenizações pelas sucessivas e contratualmente imprevistas desmobilizações e mobilizações e outras previstas, assegurado ao contratado, nesses casos, o direito de optar pela suspensão do cumprimento das obrigações assumidas até que seja normalizada a situação;
- g) O atraso superior a 90 (noventa) dias dos pagamentos devidos pela Administração decorrentes da aquisição, ou parcelas destes, já recebidas, salvo em caso de calamidade pública, grave perturbação da ordem interna ou guerra, assegurado ao contratado o direito de optar pela suspensão do cumprimento de suas obrigações até que seja normalizada a situação;
- h) A não liberação, por parte da Administração, de área, local ou objeto para a entrega dos materiais, nos prazos contratuais;
- i) A ocorrência de caso fortuito ou de força maior, regularmente comprovada, impeditiva da execução do contrato;
- j) Descumprimento do disposto no inciso V do art. 27 da Lei nº 8.666/93, sem prejuízo das sanções penais cabíveis.

15.2- A rescisão, devidamente motivada nos autos, será precedida de procedimento administrativo, assegurado o contraditório e a ampla defesa.

15.2. Os casos da rescisão contratual serão formalmente motivados nos autos, assegurado o contraditório e a ampla defesa.





**15.3.** A rescisão administrativa ou amigável deverá ser precedida de autorização escrita e fundamentada da autoridade competente.

**15.4.** Quando a rescisão ocorrer sem que haja culpa do fornecedor, será esta ressarcida dos prejuízos regularmente comprovados que houver sofrido, tendo ainda direito a:

- a) Devolução da garantia;
- b) Pagamentos devidos pela execução do Contrato até a data da rescisão.

**15.5.** A rescisão por descumprimento das cláusulas contratuais acarretará a execução da garantia contratual, para ressarcimento da CONTRATANTE, e dos valores das multas e indenizações a ela devidos, bem como a retenção dos créditos decorrentes do Contrato, até o limite dos prejuízos causados à CONTRATANTE, além das sanções previstas neste instrumento.

**16. CLÁUSULA DÉCIMA SEXTA - DOS CASOS OMISSOS**

**16.1.** Os casos omissos ou situações não explicitadas nas cláusulas deste Contrato serão decididos pela CONTRATANTE, segundo as disposições contidas na Lei nº 8.078, de 1990 - Código de Defesa do Consumidor, no Decreto nº 3.722, de 2001, na Lei Complementar nº 123, de 2006, e na Lei nº 8.666, de 1993, bem como nos demais regulamentos e normas administrativas federais, que fazem parte integrante deste Contrato, independentemente de suas transcrições.

**17. CLÁUSULA DÉCIMA SÉTIMA - DA PUBLICAÇÃO**

**17.1.** A publicação resumida do instrumento de contrato no Diário Oficial Do Município será providenciada pela CONTRATANTE, no prazo de vinte dias 20 (vinte) dias, contados do quinto dia útil do mês seguinte ao da sua assinatura, correndo a despesa por sua conta.

**18. CLÁUSULA DÉCIMA OITAVA - DO FORO**

**18.1.** As questões decorrentes da utilização do presente Instrumento que não puderem ser dirimidas administrativamente, serão processadas e julgadas na Justiça Estadual, Comarca de Capanema-PR.

E assim, por estarem de acordo, ajustados e contratados, após lido e achado conforme, as partes a seguir firmam o presente Contrato em 02 (duas) vias, de igual teor e forma, para um só efeito

Capanema, Cidade da Rodovia Ecológica – Estrada Parque Caminho do Colono , dois dias de dezembro de 2022

**AMÉRICO BELLÉ**  
*Prefeito Municipal*  
**MUNICÍPIO DE CAPANEMA**  
*Contratante*

MARIZETE  
APARECIDA COELHO  
MARSANGO:007197  
38938

Assinado de forma digital por  
MARIZETE APARECIDA  
COELHO  
MARSANGO:00719738938  
Dados: 2022.12.05 09:28:12  
-03'00'

**MARIZETE APARECIDA COELHO MARSANGO**  
*Representante Legal*  
**MARSANGO COMERCIO DE MATERIAIS DE**  
**CONSTRUÇÃO LTDA**  
*Contratada*





Município de Capanema – PR

0499

**CONTRATO Nº210/2023  
CONTRATO DE FORNECIMENTO QUE  
ENTRE SI CELEBRAM O MUNICÍPIO DE  
CAPANEMA E MARSANGO COMERCIO DE  
MATERIAIS DE CONSTRUÇÃO LTDA**

Pelo presente instrumento particular de Contrato de Fornecimento, sem vínculo empregatício, de um lado o **MUNICÍPIO DE CAPANEMA**, com sede e Prefeitura à Avenida Pedro Viriato Parigot de Souza, 1080, Estado do Paraná, inscrito no CNPJ sob o nº **75.792.760/0001-60**, a seguir denominado **CONTRATANTE**, neste ato representado pelo Prefeito Municipal, Sr. **AMÉRICO BELLÉ**. De outro lado **MARSANGO COMERCIO DE MATERIAIS DE CONSTRUÇÃO LTDA**, CNPJ **04.048.349/0001-54**, AV BRASIL, 1210 TÉRREO SALA 01 - CEP: 85710000 - BAIRRO: CENTRO, Município de Santo Antônio do Sudoeste/PR, nesse ato representada pelo Sr(a). **MARIZETE APARECIDA COELHO MARSANGO**, CPF Nº **007.197.389-38**, RG Nº **7.651283-3**, vêm firmar o presente Contrato nos termos das Lei n.º 8.666/93, de 21 de junho de 1993 e legislação pertinente, obedecidas às condições estabelecidas no **Pregão Eletrônico Nº 54/2022**, que fazem parte integrante deste instrumento, mediante as cláusulas e condições a seguir estipuladas:

**1. CLÁUSULA PRIMEIRA - DA DESCRIÇÃO DO OBJETO**

**1.1. CONTRATAÇÃO DE EMPRESA ESPECIALIZADA PARA PRESTAÇÃO DE SERVIÇO DE MANUTENÇÃO DO SISTEMA DE ILUMINAÇÃO PÚBLICA DO MUNICÍPIO DE CAPANEMA, COM FORNECIMENTO DE MATERIAL ELÉTRICO E MÃO DE OBRA, PARA A MANUTENÇÃO DA REDE URBANA E RURAL, PROCESSADO PELO SISTEMA DE REGISTRO DE PREÇO.**

Lote	Item	Código do produto/serviço	Descrição do produto/serviço	Marca do produto	Unidade e de medida	Quantidade	Preço unitário	Preço total
01	3	63036	PERCENTUAL DE DESCONTO PARA PRODUTOS DESCRITOS NO APLICATIVO MENOR PREÇO	ZAGON	UN	1,00	137.733,07	137.733,07



Município de Capanema – PR

0500

			NOTA PARANÁ - MATERIAL ELÉTRICO E DE ILUMINAÇÃO PÚBLICA.					
01	4	63037	PERCENTUAL DE DESCONTO PARA PRODUTOS DESCRITOS NO SISTEMA NACIONAL DE PESQUISA DE CUSTOS E ÍNDICES DA CONSTRUÇÃO CIVIL, DENOMINADA TABELA SINAPI (%) - MATERIAL ELÉTRICO E DE ILUMINAÇÃO PÚBLICA.	EXATR	UN	1,00	549,20	549,20
TOTAL								138.282,27

**2. CLÁUSULA SEGUNDA - DO REGIME DE FORNECIMENTO/PRESTAÇÃO DOS SERVIÇOS**

- 2.1. O objeto desta contratação deve ser fornecido/prestado pela Contratada respeitando-se o disposto no termo de referência, no instrumento convocatório, se cabível, na proposta e de acordo com as normas técnicas aplicáveis.
- 2.2. A execução do objeto da contratação deverá ser precedida de expedição de ordem de serviço ou requisição de compra por parte da Secretaria interessada.





## Município de Capanema – PR

**3. CLÁUSULA TERCEIRA - PRAZO DE VIGÊNCIA DA CONTRATAÇÃO**

- 3.1. O prazo de vigência da presente contratação será de 3 (**Três**) meses, a partir da data da assinatura deste instrumento.
- 3.2. O prazo de vigência previsto no item acima terá início na data de 18/07/2023 e encerramento em 17/10/2023.
- 3.2. O prazo para a entrega do produto/execução dos serviços está descrito no termo de referência.

**4. CLÁUSULA QUARTA - DO VALOR DA CONTRATAÇÃO**

- 4.1. O valor total da contratação é de R\$ 138.282,27 (Cento e Trinta e Oito Mil, Duzentos e Oitenta e Dois Reais e Vinte e Sete Centavos).
- 4.2. No valor acima estão incluídas todas as despesas ordinárias diretas e indiretas decorrentes da execução contratual, inclusive tributos e/ou impostos, encargos sociais, trabalhistas, previdenciários, fiscais e comerciais incidentes, taxa de administração, materiais de consumo, despesas com deslocamento, hospedagem e alimentação, seguro e outros necessários ao cumprimento integral do objeto contratado.

**5. CLÁUSULA TERCEIRA - DAS OBRIGAÇÕES DA CONTRATADA.**

- 5.1. A Contratada obriga-se a:
- entregar o objeto/prestar os serviços em perfeitas condições no tempo, lugar e forma estabelecidos previamente pela Administração Municipal, nos termos da cláusula segunda deste instrumento;
  - manter-se, durante toda a execução da contratação em compatibilidade com as obrigações assumidas, todas as condições de habilitação e qualificação exigidas;
  - cumprir, impreterivelmente, todos os prazos e condições exigidas e observar a data, horários e local de entrega do objeto/prestação de serviços previamente agendado pela Administração Municipal;
  - encaminhar à Administração Municipal a Nota Fiscal/Fatura correspondendo ao valor do bem adquirido/serviço prestado, no momento da entrega do objeto ou no prazo máximo de **2 (dois) dias** após a entrega ou prestação dos serviços;
  - Atender prontamente a quaisquer exigências da Administração, inerentes ao objeto do presente contrato;
  - Comunicar à Administração, no prazo máximo de **24 (vinte e quatro) horas** que antecede a data da entrega do objeto/prestação dos serviços, os motivos que impossibilitem o cumprimento do prazo previsto, com a devida comprovação;
  - Não transferir a terceiros, por qualquer forma, nem mesmo parcialmente, as obrigações assumidas, nem subcontratar qualquer das prestações a que está obrigada;
  - Responsabilizar-se pelas despesas dos tributos, encargos trabalhistas, previdenciários, fiscais, comerciais, taxas, fretes, seguros, deslocamento de pessoal, prestação de garantia e quaisquer outras que incidam ou venham a incidir na entrega dos objetos/execução dos serviços;
  - no caso de prestação de serviços, substituir o profissional que não esteja desempenhando a sua função de maneira eficiente, a pedido da Administração.

090502

**Município de Capanema – PR**

- j) Caso haja necessidade, fica sob responsabilidade da Contratada os ônus com transporte, locomoção, alimentação, hospedagem, entre outros, de seus funcionários e veículos, para o fornecimento do objeto/prestação de serviços.
- 5.2. A Contratada será responsabilizada pelo descumprimento das normas legais e infralegais na execução desta Contratação.
- 5.2.1. O Contratada é responsável pelos danos causados à Administração ou a terceiros, decorrentes de sua culpa ou dolo na execução desta contratação.
- 5.2.2. O recebimento provisório ou definitivo do objeto não exclui a responsabilidade do Contratada pelos prejuízos resultantes da incorreta execução desta contratação.
- 5.2.3. A Contratada responsabiliza-se pelos vícios e danos decorrentes do serviço/fornecimento, de acordo com os artigos 12, 13, 18 e 26, do CDC.

**6. CLÁUSULA QUARTA - DAS OBRIGAÇÕES DA CONTRATANTE****6.1. A CONTRATANTE obriga-se a:**

- a) Receber provisoriamente o objeto desta contratação, por meio do fiscal de contratação;
- b) Verificar minuciosamente, no prazo fixado, a conformidade dos serviços recebidos provisoriamente com as especificações constantes no processo, para fins de aceitação e recebimento definitivo;
- c) Acompanhar e fiscalizar o cumprimento das obrigações da CONTRATADA, por meio de servidor especialmente designado;
- d) Efetuar o pagamento no prazo previsto.

**7. CLÁUSULA SÉTIMA - DO PAGAMENTO**

- 7.1. Em se tratando de fornecimento de produto/prestação de serviço de forma única, o pagamento será efetuado, em parcela única, no prazo máximo de 15 (quinze) dias **contados do recebimento definitivo** do objeto desta contratação.
- 7.2. Em se tratando de fornecimento de produto/prestação de serviço de forma parcelada, o pagamento será efetuado, de forma parcelada, no prazo máximo de 15 (quinze) dias **contados do recebimento definitivo** do objeto desta contratação.
- 7.3. Em se tratando de fornecimento de produto/prestação de serviço de forma contínua, o pagamento será efetuado através de transferência eletrônica para a conta bancária da Contratada, mensalmente, **até o 15º (décimo quinto) dia útil do mês** subsequente à entrega dos produtos, desde que a Contratada encaminhe a **nota fiscal e a documentação para liquidação de despesa até o 1º (primeiro) dia útil de cada mês**.
- 7.3.1. O pagamento somente será efetuado após o recebimento definitivo dos produtos/serviços no mês anterior, por meio de termo firmado pelo fiscal da contratação/comissão de recebimento indicado no termo de referência, indicando a regularidade da contratação e a qualidade dos produtos/serviços, o qual será emitido **até o 5º (quinto) dia útil de cada mês**.
- 7.4. O pagamento será efetuado por meio de Ordem Bancária de Crédito, mediante depósito em conta corrente, na agência e estabelecimento bancário indicado pela Contratada, ou por meio do **sistema de pagamento PIX**, ou por outro meio previsto na legislação.
- 7.5. É vedada expressamente a realização de cobrança de forma diversa da estipulada neste instrumento, em especial a cobrança bancária, mediante boleto ou mesmo o protesto de





## Município de Capanema – PR

2023 0 0

título, sob pena de aplicação das sanções administrativas cabíveis e indenização pelos danos decorrentes.

- 7.6. O pagamento será precedido de consulta ao SICAF, para comprovação de cumprimento dos requisitos de habilitação estabelecidos neste Edital.
- 7.6.1. Na hipótese de irregularidade no registro no SICAF, a Contratada deverá regularizar a sua situação perante o cadastro no prazo de até 10 (dez) dias, sob pena de aplicação das penalidades previstas no edital e seus anexos e rescisão do contrato.
- 7.7. Havendo erro na apresentação da Nota Fiscal/Fatura ou dos documentos pertinentes à contratação, ou, ainda, circunstância que impeça a liquidação da despesa, o pagamento ficará pendente até que a Contratada providencie as medidas saneadoras. Nesta hipótese, o prazo para pagamento iniciar-se-á após a regularização da situação, não acarretando qualquer ônus para o Contratante.
- 7.7.1. Quaisquer erros ou emissão ocorrido na documentação fiscal será motivo de correção por parte da adjudicatária e haverá, em decorrência, suspensão do prazo de pagamento, até que o problema seja definitivamente sanado.
- 7.7.2. Será considerada como data do pagamento o dia em que constar como emitida a ordem bancária para pagamento.
- 7.8. **A Administração somente efetuará o pagamento após a ocorrência das seguintes hipóteses, sendo facultada a adoção de apenas uma delas:**
- 7.8.1. **Mediante a comprovação da quitação dos tributos referentes ao fornecimento ou à prestação dos serviços; ou**
- 7.8.2. **O Contratante poderá realizar a retenção de valores devidos a título de tributos incidentes decorrentes da contratação, bem como de créditos tributários inscritos em dívida ativa em nome da Contratada, não impugnados.**
- 7.9. A Contratada regularmente optante pelo Simples Nacional, nos termos da Lei Complementar nº 123/2006, não sofrerá a retenção tributária quanto aos impostos e contribuições abrangidos por aquele regime. No entanto, o pagamento ficará condicionado à apresentação de comprovação por meio de documento oficial de que faz jus ao tratamento tributário favorecido previsto na referida Lei Complementar.
- 7.10. A Administração deduzirá do montante a ser pago os valores correspondentes às multas e/ou indenizações devidas pela Contratada.
- 7.10.1. O desconto de qualquer valor no pagamento devido à Contratada será precedido de processo administrativo em que será garantido à empresa o contraditório e a ampla defesa, com os recursos e meios que lhes são inerentes.
- 7.11. É vedado à Contratada transferir a terceiros os direitos ou créditos decorrentes do contrato.
- 7.12. O CONTRATANTE não se responsabilizará por qualquer despesa que venha a ser efetuada pela CONTRATADA, que porventura não tenha sido prevista no processo de contratação.
- 7.13. Nos casos de eventuais atrasos de pagamento, desde que a Contratada não tenha concorrido de alguma forma para tanto, o valor devido deverá ser acrescido de encargos moratórios proporcionais aos dias de atraso, apurados desde a data limite prevista para o pagamento até a data do efetivo pagamento, utilizando-se o IPCA como índice de correção monetária, aplicando-se a seguinte fórmula:

$$EM = I \times N \times VP$$



## Município de Capanema – PR

**EM** = Encargos Moratórios a serem acrescidos ao valor originariamente devido.

**I** = Índice de atualização financeira, calculado segundo a fórmula:

$$I = \frac{(6 / 100)}{365}$$

**N** = Número de dias entre a data limite prevista para o pagamento e a data do efetivo pagamento.

**VP** = Valor da Parcela em atraso.

### 8. CLÁUSULA SÉTIMA - DA DOTAÇÃO ORÇAMENTÁRIA

8.1. As despesas decorrentes da presente contratação correrão à conta de recursos específicos consignados no Orçamento Geral do Município deste exercício, na dotação abaixo discriminada:

Dotações					
Exercício da despesa	Conta da despesa	Funcional programática	Fonte de recurso	Natureza da despesa	Grupo da fonte
2023	2190	08.002.15.452.1501.2164	507	3.3.90.30.00.00	Do Exercício
2023	2200	08.002.15.452.1501.2164	507	3.3.90.39.00.00	Do Exercício

### 9. CLÁUSULA NONA - DA FISCALIZAÇÃO

- 9.1. A fiscalização do fornecimento/prestação dos serviços decorrentes da presente contratação será exercida pelo(a) servidor(a) indicado no termo de referência, a quem competirá dirimir as dúvidas que surgirem no curso da contratação e de tudo dará ciência à Administração.
- 9.2. A fiscalização de que trata esta cláusula não exclui nem reduz a responsabilidade da Contratada, inclusive perante terceiros, por qualquer irregularidade, ainda que resultante de imperfeições ou falhas técnicas, vícios, considerando, ainda, o risco do negócio.
- 9.3. O Fiscal anotará em registro próprio todas as ocorrências relacionadas com a execução da contratação, indicando dia, mês e ano, bem como o nome dos empregados eventualmente envolvidos, determinando o que for necessário à regularização das faltas ou defeitos observados e encaminhando os apontamentos à autoridade competente para as providências cabíveis.

### 10. CLÁUSULA DÉCIMA - DAS ALTERAÇÕES E DO REAJUSTE

- 10.1. Eventuais alterações das disposições desta contratação reger-se-ão pela disciplina da Lei nº 8.666/1993.
- 10.2. Em caso de prorrogação que ultrapasse o período de um ano, contado a partir do início de vigência deste instrumento, quando acordado pelas partes e nas hipóteses em que a Contratada não deu causa à prorrogação, respeitar-se-á o índice IPCA para a atualização dos valores constantes neste instrumento.





## 11. CLÁUSULA DÉCIMA PRIMEIRA - DAS HIPÓTESES DE EXTINÇÃO/CANCELAMENTO DA CONTRATAÇÃO

### 11.1. Constituem motivo para a extinção/cancelamento da contratação:

- a) O não cumprimento ou cumprimento irregular de cláusulas deste instrumento, especificações previstas no termo de referência, cronogramas ou prazos indicados no processo e na Lei de regência;
- b) desatendimento das determinações regulares emitidas pela autoridade designada para acompanhar e fiscalizar sua execução ou por autoridade superior;
- c) alteração social ou modificação da finalidade ou da estrutura da empresa que restrinja sua capacidade de concluir a contratação;
- d) decretação de falência ou de insolvência civil, dissolução da sociedade ou falecimento da Contratada;
- e) caso fortuito ou força maior, regularmente comprovados, impeditivos da execução da contratação;
- f) razões de interesse público, justificadas pela autoridade máxima do órgão ou da entidade contratante;
- g) não cumprimento das obrigações relativas à reserva de cargos prevista em lei, bem como em outras normas específicas, para pessoa com deficiência, para reabilitado da Previdência Social ou para aprendiz;
- h) a paralisação do fornecimento do produto/prestação de serviços, sem justa causa e prévia comunicação à Administração;
- i) a subcontratação parcial dos serviços, sem que haja prévia aquiescência da Administração;
- j) o cometimento reiterado de faltas na execução da contratação, anotadas pela fiscalização.

### 11.2. A contratada terá direito à extinção/cancelamento da contratação nas seguintes hipóteses:

- a) supressão, por parte da Administração, do objeto da contratação que acarrete modificação do valor inicial do contrato além do limite permitido pela Lei nº 8.666/1993;
- b) suspensão de execução da contratação, por ordem escrita da Administração, por prazo superior a 3 (três) meses;
- c) repetidas suspensões que totalizem 90 (noventa) dias úteis, independentemente do pagamento obrigatório de indenização pelas sucessivas e contratualmente imprevistas desmobilizações e mobilizações e outras previstas;
- d) atraso superior a 2 (dois) meses, contado da emissão da nota fiscal, dos pagamentos ou de parcelas de pagamentos devidos pela Administração por despesas de obras, serviços ou fornecimentos, salvo se o atraso decorrer de culpa da Contratada;

### 11.3. A extinção/cancelamento da contratação, devidamente motivada nos autos, será precedida de procedimento administrativo, assegurado o contraditório e a ampla defesa.

#### 11.3.1. A extinção/cancelamento da contratação por ato unilateral ou consensual deverá ser precedida de autorização escrita e fundamentada da autoridade competente.



## Município de Capanema – PR

03506

- 11.3.2. Quando a rescisão ocorrer sem que haja culpa da Contratada, será esta ressarcida dos prejuízos regularmente comprovados que houver sofrido, tendo ainda direito aos pagamentos devidos pela execução da contratação, até a data da extinção/cancelamento.
- 11.4. A extinção/cancelamento da contratação por culpa da Contratada acarretará a retenção de valores eventualmente devidos pela Contratante, na hipótese de serem devidas multas e indenizações, bem como eventuais prejuízos causados ao Contratante.
- 11.5. A comunicação da extinção/cancelamento da contratação à Contratada será feita pelo Agente de Contratações, por meio eletrônico, e o ato de extinção/cancelamento será publicado no Diário Oficial Eletrônico do Município, juntando-se comprovante no processo que deu origem à contratação.
- 11.6. A solicitação da Contratada para a extinção/cancelamento da contratação deverá ser formulada, devidamente fundamentada, mediante instrumento hábil protocolado.
- 11.7. Na hipótese de não comprovação das razões da solicitação de extinção/cancelamento da contratação, caberá a aplicação das sanções previstas na **alínea "e" do subitem 13.4 deste instrumento**, sem prejuízo da aplicação de outras penalidades.
- 11.8. A extinção/cancelamento da contratação será regulada, subsidiariamente, pelas disposições da Lei nº 8.666/1993 e de seu regulamento municipal.

## 12. CLÁUSULA DÉCIMA SEGUNDA - DO RECEBIMENTO DO OBJETO DA CONTRATAÇÃO

- 12.1. Quando a entrega do produto for realizada/prestação do serviço for concluída, caberá à CONTRATADA apresentar comunicação escrita, informando o fato ao fiscal da contratação, o qual verificará o produto/serviço e confeccionará um **termo de recebimento provisório**, identificando o produto/serviço, cuja finalidade é apenas para atestar que a Contratada o entregou/prestou na data estipulada na solicitação, fornecendo uma cópia do documento à CONTRATADA.
- 12.1.1. Em havendo fornecimento/prestação do objeto em diversas unidades diferentes da lotação do fiscal da contratação, poderá ser designado outros servidores para a realização do recebimento provisório do objeto.
- 12.1.2. **Juntamente com o fornecimento/prestação, ou no prazo estabelecido em cronograma acordado entre as partes**, a CONTRATADA deverá apresentar a nota fiscal correspondente, nos termos definidos pelo Departamento de Compras do Município.
- 12.2. Após o **recebimento provisório**, o Contratante, por meio do fiscal da contratação ou por comissão de recebimento, formada por três servidores efetivos, realizará, no prazo de até 15 (quinze) dias, a **liquidação da despesa**, isto é, a verificação da compatibilidade do objeto da contratação com as especificações do termo de referência e da solicitação confeccionada pelo órgão interessado, **para fins de recebimento definitivo**.
- 12.2.1. As solicitações mencionadas no termo de referência deverão ser carimbadas e assinadas pela fiscalização, **para fins de recebimento definitivo do objeto da contratação**, as quais serão armazenados em arquivo próprio do Controle





Interno ou do Departamento de Compras do Município ou da própria Secretaria solicitante, preferencialmente em meio digital.

- 12.3. A fiscalização realizará inspeção minuciosa do objeto da contratação, por meio de servidor(es) público(s) competente, acompanhado(s) do(s) profissional(is) encarregado(s) pela solicitação da contratação, com a finalidade de verificar a adequação do objeto, bem como constatar e relacionar a quantidade a que vier ser recusada.
- 12.4. A CONTRATADA fica obrigada a substituir, às suas expensas, no todo ou em parte, o objeto da contratação em que se verificarem vícios, defeitos ou incorreções resultantes da sua qualidade, quantidade ou aparência, cabendo à fiscalização não atestar o recebimento até que sejam sanadas todas as eventuais pendências que possam vir a ser apontadas.
- 12.5. No caso de rejeição do objeto da contratação, a Contratada deverá providenciar a imediata troca por outro produto/refazimento do serviço sem vício ou defeito, de acordo com o termo de referência e a solicitação do órgão interessado, dentro do prazo de **24 (vinte e quatro) horas, contado da notificação enviada pelo Município**, sob pena de aplicação das sanções previstas neste instrumento, ficando sob sua responsabilidade todos os custos da operação de troca/refazimento do serviço.
- 12.6. Após tal inspeção e eventuais regularizações de pendências, será lavrado Termo de Recebimento Definitivo, em 02 (duas) vias de igual teor e forma, ambas assinadas pela fiscalização, relatando as eventuais pendências verificadas e o produto substituído/serviço refeito, para posterior emissão de Nota fiscal, disponibilizando uma das vias para a empresa contratada.
- 12.7. Na hipótese de o termo de recebimento definitivo não ser elaborado tempestivamente, reputar-se-á como realizado, consumando-se o recebimento definitivo no dia do esgotamento do prazo, desde que o fato seja comunicado à Contratante 5 (cinco) dias anteriores à exaustão do prazo e **desde que seja encaminhada pela CONTRATADA a respectiva nota fiscal ao Departamento de Compras do Município**.
- 12.8. O recebimento definitivo do objeto da contratação não exige a CONTRATADA, em qualquer época, das garantias concedidas e das responsabilidades assumidas nesta contratação e por força das disposições legais em vigor (Lei nº 10.406/2002 e Código de Defesa do Consumidor).
- 12.9. A notificação a que se refere o subitem 12.5 poderá ser encaminhada via e-mail para a CONTRATADA.
- 12.10. A ausência de confecção do termo de recebimento provisório ou definitivo nos termos deste instrumento ensejará a responsabilização administrativa dos agentes públicos que se omitirem.
- 12.11. As notas fiscais referentes ao objeto da contratação recebido de forma parcial ao solicitado, na forma descrita no termo de referência, somente serão enviadas para liquidação e posterior pagamento a partir do momento em que for entregue o restante.

### 13. CLÁUSULA DÉCIMA TERCEIRA - DAS INFRAÇÕES E DAS SANÇÕES ADMINISTRATIVAS

- 13.1. As infrações administrativas estão previstas no Edital e no Termo de Referência.

**Município de Capanema – PR**

00508

**14. CLÁUSULA DÉCIMA QUARTA - MEDIDAS ACAUTELADORAS**

14.1. Consoante o artigo 45 da Lei nº 9.784/1999, a Administração Pública poderá motivadamente adotar providências acauteladoras, inclusive retendo o pagamento, como forma de prevenir a ocorrência de dano de difícil ou impossível reparação.

**15. CLÁUSULA DÉCIMA QUINTA - DOS CASOS OMISSOS**

15.1. Os casos omissos ou situações não explicitadas nas cláusulas deste instrumento, ou no instrumento convocatório, se cabível, serão decididos pelo CONTRATANTE, segundo as disposições contidas na Lei nº 8.078/1990 - Código de Defesa do Consumidor, na Lei nº 8.666/1993, na Lei nº 9.784/1999, bem como nos demais regulamentos e normas administrativas federais e municipais que fazem parte integrante deste documento, independentemente de suas transcrições.

15.2. O fornecimento/prestação previsto neste instrumento regular-se-á pelas cláusulas aqui previstas e pelos preceitos de direito público, aplicando-lhes, supletivamente, os princípios da teoria geral dos contratos e as disposições de direito privado, na forma da Lei nº 8.666/1993.

**16. CLÁUSULA DÉCIMA SEXTA - DA HABILITAÇÃO**

16.1. A Contratada fica obriga a manter, durante toda a vigência da contratação, em compatibilidade com as obrigações assumidas, todas as seguintes condições de habilitação e qualificação:

- a) jurídica;
- b) fiscal e trabalhista.

**17. CLÁUSULA DÉCIMA SÉTIMA - DA RESPONSABILIDADE DA CONTRATADA**

17.1. A Contratada é responsável pelos danos causados à Administração ou a terceiros, decorrentes desta contratação, nos termos do Código de Defesa do Consumidor.

17.1.1. Se por qualquer motivo a Administração municipal vier a ser demandada em juízo por terceiros, em razão do fornecimento do produto/prestação do serviço ora contratado, o Município irá se utilizar do instituto da denúncia da lide, oportunidade em que a Contratada irá se responsabilizar exclusivamente por eventuais indenizações estabelecidas pelo Poder Judiciário, mesmo que em desfavor do Município, isentando este de qualquer responsabilidade.

17.2. O recebimento provisório ou definitivo do objeto não exclui a responsabilidade da Contratada pelos prejuízos resultantes do fornecimento dos produtos/prestação dos serviços.

17.3. Incumbe à Contratada o ônus da prova da regularidade dos produtos/serviços.

**18. CLÁUSULA DÉCIMA OITAVA - DA FRAUDE E ANTICORRUPÇÃO**



Município de Capanema – PR

000509

0000

18.1. Em atendimento a Lei Federal nº 12.846 de 01/058/2013, os licitantes devem observar e o contratado devem observar e fazer observar, por seus fornecedores e subcontratados, se admitida subcontratação, o mais alto padrão de ética durante todo o processo de licitação, de contratação e de execução do objeto contratual.

Para os propósitos desta cláusula, definem-se as seguintes práticas:

a) "Prática Corrupta": Oferecer, dar, receber ou solicitar, direta ou indiretamente, qualquer vantagem com o objetivo de influenciar a ação de servidor público no processo de licitação ou na execução de contrato;

b) "Prática Fraudulenta": A falsificação ou omissão dos fatos, com o objetivo de influenciar o processo de licitação ou de execução de contrato;

c) "Prática Colusiva": Esquematizar ou estabelecer um acordo entre dois ou mais licitantes, com ou sem o conhecimento de representante ou prepostos do órgão licitador, visando estabelecer preços em níveis artificiais e não competitivos;

d) "Prática Coercitiva": Causar dano ou ameaçar causar dano, direta ou indiretamente, as pessoas ou sua propriedade, visando influenciar sua participação em um processo licitatório ou afetar a execução do contrato;

e) "Prática Obstrutiva": (i) destruir, falsificar, alterar ou ocultar provas em inspeções ou fazer declarações falsas ao representante do organismo financeiro multilateral, com objetivo de impedir materialmente a apuração de alegações de prática prevista na cláusula III, deste edital (ii) atos cuja intenção seja impedir materialmente o exercício do direito de o organismo financeiro multilateral promover inspeção.

18.2. Na hipótese de financiamento, parcial ou integral, por organismo financeiro multilateral, mediante adiantamento ou reembolso, este organismo imporá sanção sobre uma empresa ou pessoa física, inclusive declarando-a inelegível, indefinidamente ou por prazo indeterminado, para a outorga de contratos financiados pelo organismo se, em qualquer momento, constatar o envolvimento da empresa diretamente ou por meio de um agente, em práticas corruptas, fraudulentas, colusivas, coercitivas ou obstrutivas ao participar da licitação ou da execução de um contrato financiado pelo organismo.

18.3. Considerando os propósitos das cláusulas acima, o licitante vencedor como condição para contratação deverá concordar e autorizar que, na hipótese do contrato vir a ser financiado, em parte ou integralmente, por organismo financeiro multilateral, mediante adiantamento ou reembolso, permitirá que o organismo financeiro e/ou pessoas por ele formalmente indicados, possam inspecionar o local de execução do contrato e todos os documentos, contas e registro relacionadas a licitação e execução do

## 19. CLÁUSULA DÉCIMA NONA - DA PUBLICAÇÃO

19.1. A publicação resumida deste instrumento no Diário Oficial do Município será providenciada pelo Contratante e a íntegra dos documentos da contratação será divulgada no Portal de Transparência do Município.



0510

Município de Capanema – PR

**20. CLÁUSULA VIGÉSIMA - DO FORO E DAS DISPOSIÇÕES FINAIS**

- 20.1. As questões decorrentes do presente instrumento que não puderem ser dirimidas administrativamente, serão processadas e julgadas na Justiça Estadual, na Comarca de Capanema-PR.
- 20.2. A execução da contratação, bem como os casos nele omissos, regular-se-ão pelas cláusulas contratuais e pelos preceitos de direito público, aplicando-lhes, supletivamente, os princípios da teoria geral dos contratos e as disposições de direito privado, na forma do art. 54, da Lei nº 8.666/1993, combinado com o inciso XII, do art. 55, do mesmo diploma legal.
- 20.3. Faz parte integrante deste instrumento, aplicando-lhe todos os seus dispositivos, o edital do **Pregão Eletrônico nº 54/2022**, o seu respectivo Termo de referência, e a proposta definitiva de preços da contratada.

E assim, foi lavrado o presente instrumento, que vai assinado pelo Excelentíssimo Prefeito Municipal, o Senhor Américo Bellé, e pelo(a) Sr.(a) **MARIZETE APARECIDA COELHO MARSANGO**, representante da Contratada.

Capanema, Cidade da Rodovia Ecológica – Estrada Parque Caminho do Colono, ao(s) 18 dia(s) do mês de Julho de 2023.

**AMÉRICO BELLÉ**  
*Prefeito Municipal*  
**MUNICÍPIO DE CAPANEMA**  
*Contratante*

MARSANGO Assinado de forma  
 COMERCIO DE digital por MARSANGO  
 MATERIAIS DE COMERCIO DE  
 CONSTRUCAO MATERIAIS DE  
 LTDA:040483490 CONSTRUCAO  
 00154 LTDA:04048349000154  
 Dados: 2023.07.18  
 11:30:38 -03'00'

**MARIZETE APARECIDA COELHO**  
**MARSANGO**  
*Representante Legal*  
**MARSANGO COMERCIO DE MATERIAIS**  
**DE CONSTRUÇÃO LTDA**  
*Contratada*





B0513

## Município de Capanema – PR

1.º Termo de Rescisão da Ata de Registro de Preços nº 293/2022, que entre si celebram de um lado o MUNICÍPIO DE CAPANEMA – PARANÁ e de outro lado a empresa MARSANGO COMERCIO DE MATERIAIS DE CONSTRUÇÃO LTDA

Pelo presente instrumento particular que firma de um lado, MUNICÍPIO DE CAPANEMA - PR, inscrito no Cadastro Nacional de Pessoa Jurídica (CNPJ) sob o nº 75.972.760/0001-60, neste ato representada pelo Prefeito Municipal abaixo assinado, doravante designada **PREFEITURA**, Senhor AMÉRICO BELLÉ, doravante designada CONTRATANTE, e de outro lado a empresa MARSANGO COMERCIO DE MATERIAIS DE CONSTRUÇÃO LTDA, pessoa jurídica de direito privado, situada a AV BRASIL, 1210 TERREO SALA 01 - CEP: 85710000 - BAIRRO: CENTRO: , município de Santo Antônio do Sudoeste/PR inscrita no CNPJ sob o nº **04.048.349/0001-54**, neste ato por seu representante legal, MARIZETE APARECIDA COELHO MARSANGO, CPF nº 007.197.389-38 ao fim assinado, doravante designada CONTRATADA, estando as partes sujeitas as normas das Leis nº 10.520/2002 e nº 8.666/93 e suas alterações subsequentes, ajustam a presente Ata de Registro de Preços, em decorrência do Edital Pregão Eletrônico nº 54/2022, mediante as seguintes cláusulas e condições.

**CLÁUSULA PRIMEIRA** - Conforme a Ata de Registro de Preços firmado em 03/08/2022, objeto do Edital de licitação, Modalidade Pregão Eletrônico nº 54/2022, entre as partes acima identificadas, para **CONTRATAÇÃO DE EMPRESA ESPECIALIZADA PARA PRESTAÇÃO DE SERVIÇO DE MANUTENÇÃO DO SISTEMA DE ILUMINAÇÃO PÚBLICA DO MUNICÍPIO DE CAPANEMA, COM FORNECIMENTO DE MATERIAL ELÉTRICO E MÃO DE OBRA, PARA A MANUTENÇÃO DA REDE URBANA E RURAL, PROCESSADO PELO SISTEMA DE REGISTRO DE PREÇO**, em atendimento a decisão Administrativa assinada pelo Prefeito Municipal, fica rescindido a Ata de Registro de Preços nº 293/2022, conforme abaixo.

### CLAUSULA SEGUNDA- OBJETO DA RESCISÃO

Lote	Item	Código do produto/serviço	Descrição do produto/serviço	Marca do produto	Unidade de medida	Quantidade	Preço unitário	Preço total
01	3	63036	PERCENTUAL DE DESCONTO PARA PRODUTOS DESCRITOS NO APLICATIVO MENOR PREÇO	ZAGONEL	UN	1,00	137.733,07	137.733,07



Município de Capanema – PR

0514

			NOTA PARANÁ - MATERIAL ELÉTRICO E DE ILUMINAÇÃO PÚBLICA.					
01	4	63037	PERCENTUAL DE DESCONTO PARA PRODUTOS DESCRITOS NO SISTEMA NACIONAL DE PESQUISA DE CUSTOS E ÍNDICES DA CONSTRUÇÃO CIVIL, DENOMINADA TABELA SINAPI (%) – MATERIAL ELÉTRICO E DE ILUMINAÇÃO PÚBLICA.	EXATRON	UN	1,00	549,20	549,20

**Valor Total da Ata de Registro de Preços: R\$ 138.282,27 (Cento e Trinta e Oito Mil, Duzentos e Oitenta e Dois Reais e Vinte e Sete Centavos)**

**CLÁUSULA TERCEIRA:** As demais cláusulas do contrato originário, não atingidas por este Termo, permanecem inalteradas.

E, por assim estarem ajustados firmam o presente em 02 (duas) vias de igual teor e forma.

Capanema - PR, 18/07/2023

  
**AMÉRICO BELLÉ**  
*Prefeito Municipal*

MARSANGO  
COMERCIO DE  
MATERIAIS DE  
CONSTRUCAO  
LTDA:04048349000  
154

Assinado de forma digital  
por MARSANGO  
COMERCIO DE MATERIAIS  
DE CONSTRUCAO  
LTDA:04048349000154  
Dados: 2023.07.19  
14:03:51 -03'00'

**MARIZETE APARECIDA COELHO**  
**MARSANGO**  
*Representante Legal*  
**MARSANGO COMÉRCIO DE**  
**MATERIAIS DE CONSTRUÇÃO LTDA**  
*Contratada*



134522

## Município de Capanema – PR

1.º Termo Aditivo ao Contrato nº 210/2023, que entre si celebram de um lado o MUNICÍPIO DE CAPANEMA – PARANÁ e de outro lado a empresa MARSANGO COMERCIO DE MATERIAIS DE CONSTRUÇÃO LTDA

Pelo presente instrumento que firma de um lado o MUNICÍPIO DE CAPANEMA/PR, já qualificado nos autos, e de outro lado a empresa MARSANGO COMERCIO DE MATERIAIS DE CONSTRUÇÃO LTDA., CNPJ sob o nº 04.048.349/0001-54, também já qualificada nos autos, doravante designada CONTRATADA, estando as partes sujeitas as normas das Leis 10.520/2022 e 8.666/1993, ajustam o presente termo aditivo ao contrato administrativo nº 210/2023, decorrente do processo de licitação modalidade Pregão Eletrônico nº 54/2022 e de acordo com o Parecer Jurídico nº 155/2023, mediante as seguintes cláusulas e condições.

**CLÁUSULA PRIMEIRA** – Aditiva-se o valor do item 04 do lote 01 em R\$ 34.570,56 (Trinta e quatro mil, quinhentos e setenta reais e cinquenta e seis centavos)

Lote	Item	Código do produto/serviço	Descrição do produto/serviço	Unidade e de medida	Quantidade	Valor Contratado	Valor Aditivado	Valor Total do Aditivo
01	4	63037	PERCENTUAL DE DESCONTO PARA PRODUTOS DESCRITOS NO SISTEMA NACIONAL DE PESQUISA DE CUSTOS E ÍNDICES DA CONSTRUÇÃO CIVIL, DENOMINADA TABELA SINAPI (%) – MATERIAL ELÉTRICO E DE ILUMINAÇÃO PÚBLICA.	UN	1,00	549,20	34.570,56	34.570,56

**CLÁUSULA SEGUNDA** - As demais cláusulas do contrato originário, não atingidas por este Termo, permanecem inalteradas.

E, por assim estarem ajustados firmam o presente em 02 (duas) vias de igual teor e forma.

Município de Capanema, **Cidade da Rodovia Ecológica - Estrada Parque Caminho do Colono**, ao(s) 10 dia(s) do mês de agosto de 2023.

**AMERICO BELLE:24059587915**  
Assinado digitalmente por AMERICO BELLE:24059587915  
ND: C=BR; CN=Capanema, OU=Secretaria da Prefeitura Federal do Brasil - RFB, OU=RFB e-CPF  
AT: C=BR; CN=AMERICO BELLE:24059587915  
CH=AMERICO BELLE:24059587915  
Localização:  
Data: 2023.08.14 17:24:27-03'00"  
Font: PDF Reader Versão: 12.1.3

**AMÉRICO BELLÉ**  
Prefeito Municipal

**MARSANGO COMERCIO DE MATERIAIS DE CONSTRUCAO LTDA:04048349000154**  
Assinado de forma digital por MARSANGO COMERCIO DE MATERIAIS DE CONSTRUCAO LTDA:04048349000154  
Dados: 2023.08.11 11:39:57-03'00"

**MARIZETE APARECIDA COELHO MARSANGO**  
Representante Legal  
**MARSANGO COMERCIO DE MATERIAIS DE CONSTRUÇÃO LTDA**  
Contratada



B-525

**Município de Capanema – PR**

1.º Termo Aditivo ao Contrato nº 519/2022, que entre si celebram de um lado o MUNICÍPIO DE CAPANEMA – PARANÁ e de outro lado a empresa MARSANGO COMERCIO DE MATERIAIS DE CONSTRUÇÃO LTDA

Pelo presente instrumento que firma de um lado o MUNICÍPIO DE CAPANEMA/PR, já qualificado nos autos, e de outro lado a empresa MARSANGO COMERCIO DE MATERIAIS DE CONSTRUÇÃO LTDA., CNPJ sob o nº 04.048.349/0001-54, também já qualificada nos autos, doravante designada CONTRATADA, estando as partes sujeitas as normas das Leis nº 10.520/2022 e nº 8.666/1993, ajustam o presente termo aditivo ao contrato administrativo nº 519/2022, decorrente do processo de licitação modalidade Pregão Eletrônico nº 54/2022 e de acordo com o Parecer Jurídico nº 155/2023, mediante as seguintes cláusulas e condições.

**CLÁUSULA PRIMEIRA** - Prorroga-se a vigência do Contrato Administrativo nº 519/2022 pelo prazo de 6 (seis) meses, a contar a partir do dia seguinte ao seu vencimento.

**CLÁUSULA SEGUNDA** - As demais cláusulas do contrato originário, não atingidas por este Termo, permanecem inalteradas.

E, por assim estarem ajustados firmam o presente em 02 (duas) vias de igual teor e forma.

Município de Capanema, Cidade da Rodovia Ecológica - Estrada Parque Caminho do Colono, ao(s) 03 dia(s) do mês de agosto de 2023.

AMERICO  
BELLE:2405  
9587915  
AMÉRICO BELLÉ  
Prefeito Municipal

Assinado digitalmente por AMERICO  
BELLE:24059587915  
NO: C=BR, O=ICP-Brasil, OU=Secretaria de  
Roula Federal do Brasil - RFB, CN=RFB e-CPF  
AT:QUAC VALID RFB VS, OU=AR BEM-PA  
DIGITAL, OU=Prasencial, OU=1922630000115  
CN=AMERICO BELLE:24059587915  
Razão: Eu sou o autor deste documento  
Localização:  
Data: 2023.08.03 14:47:27-03:02  
Font: PDF Reader Versão: 2023.2.0

  
MARIZETE APARECIDA COELHO  
MARSANGO  
Representante Legal  
MARSANGO COMERCIO DE  
MATERIAIS DE CONSTRUÇÃO LTDA  
Contratada



B#536

**Município de Capanema – PR**

2.º Termo Aditivo ao Contrato nº 210/2023, que entre si celebram de um lado o MUNICÍPIO DE CAPANEMA – PARANÁ e de outro lado a empresa MARSANGO COMERCIO DE MATERIAIS DE CONSTRUÇÃO LTDA

Pelo presente instrumento que firma de um lado o MUNICÍPIO DE CAPANEMA/PR, já qualificado nos autos, e de outro lado a empresa MARSANGO COMERCIO DE MATERIAIS DE CONSTRUÇÃO LTDA., CNPJ sob o nº 04.048.349/0001-54, também já qualificada nos autos, doravante designada CONTRATADA, estando as partes sujeitas as normas das Leis nº 10.520/2022 e nº 8.666/1993, ajustam o presente termo aditivo ao contrato administrativo nº 210/2023, decorrente do processo de licitação modalidade Pregão Eletrônico nº 54/2023 e de acordo com o Parecer Jurídico nº 155/2023, mediante as seguintes cláusulas e condições.

**CLÁUSULA PRIMEIRA** – Retifica-se o 1º aditivo que deveria ter sido feito com o prazo de 6 meses e foi feito somente com 3 meses, novo prazo de vigência do Contrato 210/2023 até dia 17/01/2024.

**CLÁUSULA SEGUNDA** - As demais cláusulas do contrato originário, não atingidas por este Termo, permanecem inalteradas.

E, por assim estarem ajustados firmam o presente em 02 (duas) vias de igual teor e forma.

Município de Capanema, **Cidade da Rodovia Ecológica - Estrada Parque Caminho do Colono**, ao(s) 17 dia(s) do mês de outubro de 2023.

**AMERICO BELLE:24059587915**  
Assinado digitalmente por AMERICO BELLE:24059587915  
ND: C=BR, O=ICP-Brasil, OU=Secretaria da Receita Federal do Brasil - RFB, OU=RFB e-CPF: A1, OU=AC VALID RFB V5, OU=AR SENHA DIGITAL, OU=Presencial, OU=19520630000115, CN=AMERICO BELLE:24059587915  
Razão: Eu sou o autor deste documento  
Localização:  
Data: 2023.10.17 13:36:17-03'00'  
Foxit PDF Reader Versão: 2023.3.0

**AMÉRICO BELLÉ**  
*Prefeito Municipal*

**MARIZETE APARECIDA COELHO MARSANGO:00719738938738938**  
Assinado de forma digital por MARIZETE APARECIDA COELHO  
MARSANGO:00719738938  
Dados: 2023.11.23 08:55:53 -03'00'

**MARIZETE APARECIDA COELHO MARSANGO**  
*Representante Legal*  
**MARSANGO COMERCIO DE MATERIAIS DE CONSTRUÇÃO LTDA**  
*Contratada*

0.0603  
9**Município de Capanema - PR****2º TERMO ADITIVO AO CONTRATO ADMINISTRATIVO Nº 519/2022.****3º TERMO ADITIVO AO CONTRATO ADMINISTRATIVO Nº 210/2023.**

O **MUNICÍPIO DE CAPANEMA/PR**, inscrito no Cadastro Nacional de Pessoa Jurídica (CNPJ) sob o nº 75.972.760/0001-60, com sede administrativa na Avenida Pedro Viriato Parigot de Souza, nº 1080, Centro, nesta cidade, representado por seu Prefeito, o Sr. Américo Bellé e o(a) **MARSANGO COMERCIO DE MATERIAIS DE CONSTRUÇÃO LTDA.**, inscrito(a) no CNPJ sob o nº 04.048.349/0001-54, também já qualificado(a) no contrato em epígrafe, doravante designado(a) **CONTRATADO**, neste ato representado(a) pelo(a) Sr(a). **MARIZETE APARECIDA COELHO MARSANGO**, CPF Nº **007.197.389-38**, com função de: Representante Legal -, conforme atos constitutivos OU procuração apresentada, tendo em vista o que consta nos autos do **Processo de Contratação do Pregão nº 54/2022** e em observância a disposto no **Parecer Jurídico nº 10/2024**, resolvem celebrar o **TERMO ADITIVO**, mediante as cláusulas e condições a seguir enunciadas:

**CLÁUSULA PRIMEIRA:** O Contrato Administrativo nº 519/2022 passa a vigorar com a redação da minuta contratual anexa.

§ 1º Os itens 3 e 4 da Ata de Registro de Preços nº 293/2022 convertidos equivocadamente no Contrato Administrativo nº 210/2023 passam a integrar o objeto do Contrato Administrativo nº 519/2022.

§ 2º Em se tratando de prestação de serviços com fornecimento de material de natureza contínua e considerando o equívoco realizado na conversão parcial do objeto da Ata de Registro de Preços 293/2022 em contrato, renova-se o saldo do quantitativo existente dos itens 1, 3 e 4 no dia 2/12/2022.

§ 3º Suprime-se o item 2 do objeto contratual.

§ 4º Aditiva-se em 25% (vinte e cinco por cento) o valor do contrato relativo ao quantitativo do item 4, para os próximos 12 meses de vigência contratual.

§ 5º Suprimem-se todas as disposições do Termo de Referência relativas aos serviços fixos semanais de rondas noturnas.

**CLÁUSULA SEGUNDA:** Rescinde-se o Contrato Administrativo nº 210/2023.

O Contrato Administrativo nº 519/2022 na íntegra, com as alterações realizadas nesta oportunidade, será disponibilizado no Portal Eletrônico do Município, no seguinte endereço:

<https://www.capanema.pr.gov.br/transparencia/adm/licitacoes/licitacao/eletronico/pregao-eletronico-n-54-2022-contratacao-de-empresa-especializada-para-prestacao-de-servico-de-manutencao-do-sistema-de-iluminacao-publica-do-municipio-de-capanema-com-fornecimento-de-material-eletrico-e-mao-de-obra-para-a-manutencao-da-rede-urbana-e-rural-processado-pelo-sistema-de-registro-de-preco>

E, por assim estarem ajustados firmam o presente em 02 (duas) vias de igual teor e forma.

Município de Capanema, Estado do Paraná: **Cidade da Rodovia Ecológica - Estrada Parque Caminho do Colono**, ao dia 17 de janeiro de 2024.

  
**Américo Bellé**  
Prefeito Municipal

  
**Marizete Aparecida Coelho Marsango**  
Representante Legal  
do Contratado



03-604

**Município de Capanema - PR****CONTRATO ADMINISTRATIVO Nº 519/2022**

O **MUNICÍPIO DE CAPANEMA/PR**, inscrito no Cadastro Nacional de Pessoa Jurídica (CNPJ) sob o nº 75.972.760/0001-60, com sede administrativa na Avenida Pedro Viriato Parigot de Souza, nº 1080, Centro, nesta cidade, representado por seu Prefeito, o Sr. Américo Bellé e o(a) **MARSANGO COMERCIO DE MATERIAIS DE CONSTRUÇÃO LTDA.**, inscrito(a) no CNPJ sob o nº 04.048.349/0001-54, também já qualificado(a) no contrato em epígrafe, doravante designado(a) **CONTRATADO**, neste ato representado(a) pelo(a) Sr(a). **MARIZETE APARECIDA COELHO MARSANGO**, CPF Nº **007.197.389-38**, com função de: Representante Legal, conforme atos constitutivos OU procuração apresentada, tendo em vista o que consta nos autos do **Processo de Contratação do Pregão nº 54/2022** e em observância a disposto no **Parecer Jurídico nº 10/2024**, resolvem celebrar o **TERMO ADITIVO**, mediante as cláusulas e condições a seguir enunciadas:

**1. CLÁUSULA PRIMEIRA - DO OBJETO DA CONTRATAÇÃO****1.1. RESUMO DO OBJETO:**

CONTRATAÇÃO DE EMPRESA ESPECIALIZADA PARA PRESTAÇÃO DE SERVIÇO DE MANUTENÇÃO DO SISTEMA DE ILUMINAÇÃO PÚBLICA DO MUNICÍPIO DE CAPANEMA, COM FORNECIMENTO DE MATERIAL ELÉTRICO E MÃO DE OBRA, PARA A MANUTENÇÃO DA REDE URBANA E RURAL.

**1.2. DESCRIÇÃO DO OBJETO:**

Lote	Item	Código do produto/serviço	Descrição do produto/serviço	Marca do produto	Unidade de medida	Quantidade	Preço unitário (R\$)	Preço total (R\$)
1	1	63035	FORNECIMENTO DE MÃO DE OBRA PARA A EXECUÇÃO DE SERVIÇOS TÉCNICOS DE MANUTENÇÃO NO SISTEMA DE ILUMINAÇÃO PÚBLICA. A QUAL É ALIMENTADA PELA REDE DE DISTRIBUIÇÃO DE BAIXA TENSÃO DA COPEL, DE PROPRIEDADE DO MUNICÍPIO DE CAPANEMA/PR, COMPREENDENDO A MANUTENÇÃO DE EQUIPAMENTOS ELETRÔNICOS COMO FOTOCÉLULAS, REATORES, ENTRE OUTROS; ACOMPANHAMENTO DO RESPONSÁVEL TÉCNICO NOS SERVIÇOS A SEREM REALIZADOS, FORNECIMENTO DE ART (ANOTAÇÃO DE RESPONSABILIDADE TÉCNICA) DOS SERVIÇOS REALIZADOS NA ÁREA DE ENGENHARIA ELÉTRICA.	MARSANGO COMERCIO DE MATERIAIS DE CONSTRUÇÃO LTDA.	h	1.041.60	83.75 (atualizado IPCA)	87.234.00
1	3	63036	PERCENTUAL DE DESCONTO PARA PRODUTOS DESCRITOS NO APLICATIVO MENOR PREÇO NOTA PARANÁ - MATERIAL ELÉTRICO E DE ILUMINAÇÃO PÚBLICA.	ZAGONEL	UN	1.00	209.367,07 (atualizado IPCA)	209.367,07
1	4	63037	PERCENTUAL DE DESCONTO PARA PRODUTOS DESCRITOS NO SISTEMA NACIONAL DE PESQUISA DE CUSTOS E ÍNDICES DA CONSTRUÇÃO CIVIL. DENOMINADA TABELA SINAPI (%) - MATERIAL ELÉTRICO E DE ILUMINAÇÃO PÚBLICA.	EXATRON	UN	1.00	354.925,33 (atualizado IPCA + 25%)	354.925,33
TOTAL								651.526.40



**2. CLÁUSULA SEGUNDA - DO REGIME DE FORNECIMENTO/PRESTAÇÃO DOS SERVIÇOS**

**2.1. REGRAS GERAIS DA DINÂMICA DA EXECUÇÃO DO CONTRATO**

2.1.1. O Município irá disponibilizar um aplicativo para que cada cidadão possa abrir um chamado georreferenciado relacionado à iluminação pública.

2.1.1.1. O cidadão poderá abrir uma solicitação e acompanhar o processo do chamado através do aplicativo.

2.1.2. O responsável pela gestão da contratação dos serviços de manutenção da rede de iluminação pública, por parte do Município, irá receber todas as solicitações realizadas através do aplicativo.

2.1.3. O responsável irá fazer uma triagem dos chamados e abrir as solicitações para execução da equipe de campo disponibilizada pelo Contratado.

2.1.4. As equipes de campo do Contratado deverão:

- a) Atender as solicitações dentro do prazo estipulado;
- b) Encerrar as solicitações de serviço, com o máximo de informações possíveis como foto, data, horário de atendimento, tempo de duração dos serviços, descrição dos materiais que foram utilizados para atendimento da ocorrência;
- c) O Contratado deverá utilizar o aplicativo disponibilizado pelo Município para receber a ordem de serviço e registrar todos os dados para o seu encerramento.

2.1.5. Para ilustrar a funcionalidade do sistema, segue abaixo o workflow ou fluxo de trabalho para realizar a sistemática do atendimento de como será sua tramitação:

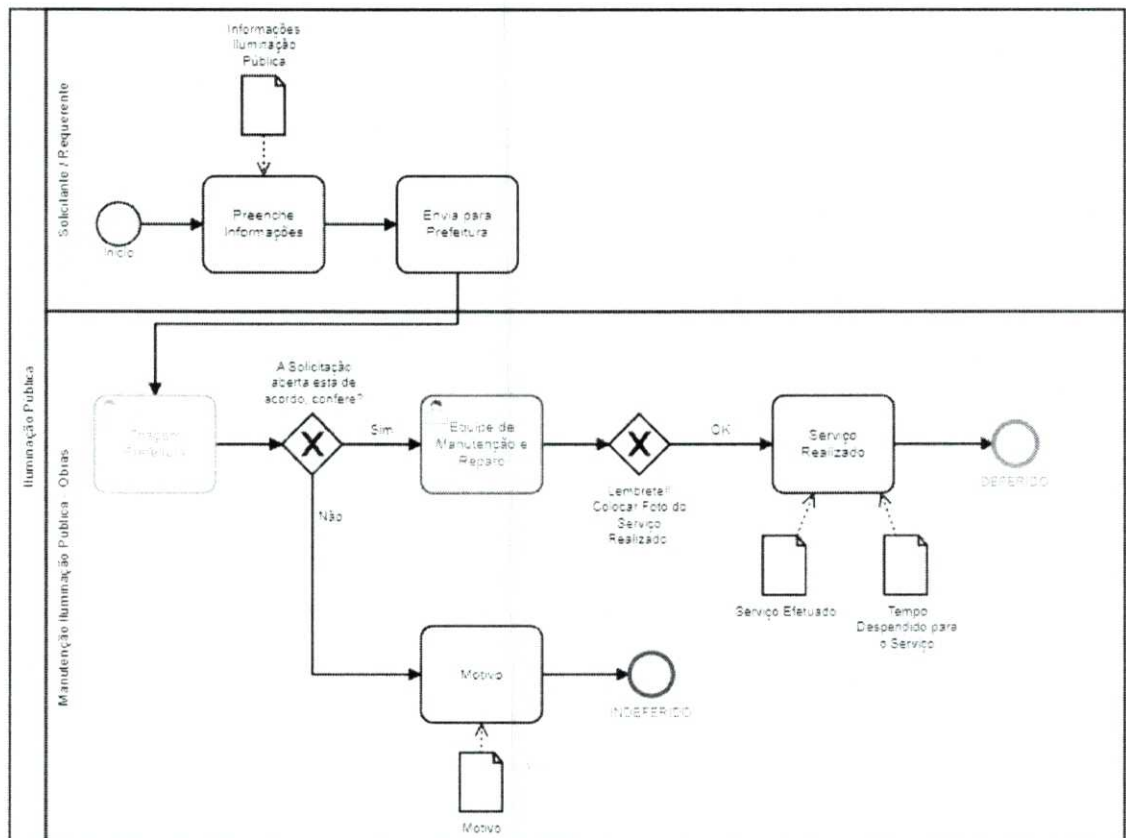



0 608  
B

## Município de Capanema - PR

**2.2.** Regras relacionadas ao **Item 1** (*FORNECIMENTO DE MÃO DE OBRA PARA A EXECUÇÃO DE SERVIÇOS TÉCNICOS DE MANUTENÇÃO NO SISTEMA DE ILUMINAÇÃO PÚBLICA, A QUAL É ALIMENTADA PELA REDE DE DISTRIBUIÇÃO DE BAIXA TENSÃO DA COPEL, DE PROPRIEDADE DO MUNICÍPIO DE CAPANEMA/PR, COMPREENDENDO A MANUTENÇÃO DE EQUIPAMENTOS ELETRÔNICOS COMO FOTOCÉLULAS, REATORES, ENTRE OUTROS; ACOMPANHAMENTO DO RESPONSÁVEL TÉCNICO NOS SERVIÇOS A SEREM REALIZADOS, FORNECIMENTO DE ART (ANOTAÇÃO DE RESPONSABILIDADE TÉCNICA) DOS SERVIÇOS REALIZADOS NA ÁREA DE ENGENHARIA ELÉTRICA*):

**2.2.1.** O Contratado fornecerá mão de obra para a execução de serviços técnicos de manutenção no sistema de Iluminação Pública do Município de Capanema/PR.

**2.2.1.1.** O responsável técnico do contratado deverá realizar o acompanhamento da equipe de prestação dos serviços a serem realizados.

**2.2.1.2.** O contratado deverá fornecer ART's (anotação de responsabilidade técnica) dos serviços realizados na área de Engenharia Elétrica, quando exigido pelas normas aplicáveis.

**2.2.2.** Os serviços de manutenção dos pontos de iluminação pública deverão ser realizados em horário noturno, para aferição do efetivo funcionamento ou não das lâmpadas, reatores e relés existentes e os que serão eventualmente instalados.

**2.2.2.1.** Os serviços de manutenção de fios, postes e afins poderão ser realizados durante o horário comercial, desde que seja aberto chamado de serviço pelo fiscal do Município.

**2.2.3.** Previamente à troca dos materiais, o Contratado deverá se certificar que os equipamentos existentes estão efetivamente queimados ou danificados, isto é, de que não se trata de um eventual aumento da resistência ou outro problema técnico em uma junção de duas partes metálicas onde a energia elétrica trafega (mau contato).

**2.2.4.** Os serviços e fornecimentos de materiais serão controlados a partir dos chamados realizados pelo aplicativo.

**2.2.5.** A fiscalização do Município de Capanema/PR poderá acompanhar a execução dos serviços, para atestar a substituição e correção dos materiais, bem como a quantidade de horas trabalhadas, sem prejuízo do relatório do rastreamento do veículo utilizado pela equipe de campo do Contratado.

**2.2.6.** Todos os serviços e materiais/produtos utilizados deverão ser registrados no sistema de abertura de chamados disponibilizado pelo Município, com identificação individualizada e o histórico de manutenções de cada poste.

**2.2.6.1.** Caso o sistema informatizado não seja disponibilizado, o controle deverá ser manual, por parte do Gestor da Contratação.

**2.2.7.** Todo material de descarte que for retirado devido a manutenção deverá ser descrito e inserido no chamado aberto via sistema, bem como levado até o local de descarte na SEMOB.

**2.2.8.** Toda solicitação de serviço a que o Município for incumbir o Contratado de realizar em atendimento ao objeto desta contratação deverá ser precedido por chamado aberto via aplicativo, autorizado pelo Gestor da Contratação, que indicará os postes que serão objeto da prestação de serviço.

**2.2.9.** O veículo utilizado pela equipe de campo do Contratado deverá contar com rastreador do veículo, disponível para o Município analisar e fiscalizar a execução da atividade

**2.2.9.1.** O relatório de rastreamento deverá ser anexado via aplicativo e os dados do rastreamento deverão ser preenchidos pelo Contratado no campo próprio do mesmo aplicativo, se houver, ou encaminhado ao Gestor da Contratação.

**2.2.9.2.** Caso o sistema de rastreamento do veículo utilizado pela equipe de campo do Contratado não esteja funcionando, será permitido o rastreamento, por GPS, do celular de um dos membros da equipe, desde que atinja a finalidade de demonstrar os locais dos serviços, o trajeto percorrido e o tempo transcorrido.

**2.2.10.** Ao encerrar a manutenção de determinado poste, a equipe de campo do Contratado, utilizando-se do aplicativo disponibilizado pelo Município, incluirá, na aba própria, as fotos que permitam a identificação:

- a) do poste;
- b) da lâmpada antes da manutenção (funcionamento);
- c) da lâmpada após a manutenção (funcionamento);



## Município de Capanema - PR

- d) dos materiais novos antes da instalação;
- e) dos materiais substituídos.

**2.2.11.** Além do disposto nos subitens 2.2.9 e 2.2.10, o Contratado preencherá todos os dados disponíveis, relativos aos serviços prestados e materiais utilizados, nos campos próprios do aplicativo, incluindo, obrigatoriamente, a descrição pormenorizada do material com identificação do respectivo modelo e marca, além de outras informações disponíveis.

**2.2.12.** Na hipótese de a equipe de campo do Contratado estar realizando serviços de manutenção da rede de iluminação pública, cumprindo o(s) chamado(s) autorizado(s) pelo Gestor da Contratação, porém, no trajeto em que percorrer dentro do Município avistarem postes da rede com lâmpadas apagadas, deverão realizar a manutenção, mesmo sem a autorização prévia do Gestor.

**2.2.12.1.** Ao avistar poste(s) da rede de iluminação pública com lâmpadas apagadas, não integrantes do(s) chamado(s) autorizados pelo Gestor da Contratação, a equipe de campo do Contratado deverá observar o seguinte fluxo:

- a) Identificar o poste e abrir chamado no ato, via aplicativo, caso o sistema esteja disponível;
- b) Registrar as imagens indicadas no **subitem 2.2.10** e inseri-las no sistema;
- c) Registrar todas as informações indicadas no **subitem 2.2.11**, já na abertura do chamado.

**2.2.12.2.** Para melhor logística dos serviços e economia de tempo da equipe de campo, a abertura de chamado a que se refere a **alínea "a" do subitem 2.2.12.1** poderá ser realizada a posteriori, pela equipe administrativa do Contratado.

**2.2.12.3.** No caso do **subitem 2.2.12** o Gestor da Contratação autorizará e deferirá a prestação dos serviços posteriormente ao registro do chamado por parte do Contratado.

**2.3.** Regras relacionadas ao **Item 3 (PERCENTUAL DE DESCONTO PARA PRODUTOS DESCRITOS NO APLICATIVO MENOR PREÇO NOTA PARANÁ - MATERIAL ELÉTRICO E DE ILUMINAÇÃO PÚBLICA)**:

**2.3.1.** Todos os materiais adquiridos pelo proponente devem ser novos, de primeira linha e atender aos requisitos de qualidade, observados e normas e padrões estabelecidos pelos órgãos competentes (ABNT, COPEL e INMETRO em sua última versão), principalmente para as prescrições consideradas no art. 39, VIII, da Lei 8.078/90 (Código de Defesa do Consumidor), sendo vedadas peças usadas, remanufaturadas ou de procedência duvidosa.

**2.3.2.** O fornecimento de Luminárias LED e Relé Fotocontrolador respeitará o disposto no item 8 do Termo de Referência, bem como os modelos e marcas indicados pelo Contratado na sua proposta apresentada na licitação.

**2.3.3.** Sendo adotado o aplicativo Menor Preço Nota Paraná como referência dos valores dos materiais/produtos utilizados, compete ao Contratado pesquisar, após a execução dos serviços de manutenção, respeitada a descrição específica do produto utilizado, ao menos três preços registrados no aplicativo, com extração de cópias (*prints*) dessa pesquisa.

**2.3.3.1.** Da pesquisa realizada com, no mínimo, três notas registradas, será calculada a média dos valores e aplicado o desconto ofertado pelo Contratado na sessão pública do certame para se chegar ao valor dos materiais utilizados na prestação dos serviços.

**2.3.3.2.** Os preços pesquisados no aplicativo Menor Preço Nota Paraná deverão ser sempre atualizados e não poderão ser utilizados preços praticados há mais de 12 (doze) meses da data da abertura do chamado.

**2.3.3.3.** Para a realização da pesquisa no aplicativo Menor Preço Nota Paraná, o Contratado deverá utilizar primeiramente os preços praticados na região do Sudoeste do Paraná, somente não havendo preços dessa região registrados no aplicativo, aí poderão ser utilizados preços de qualquer região do Estado do Paraná.

**2.3.4.** Cabe ao Gestor da Contratação conferir e atestar a veracidade das informações apresentadas pelo Contratado, **com apoio da CGM e da SEFAZ.**

0 m.



## Município de Capanema - PR

608  
B

**2.4. Regras relacionadas ao Item 4 (PERCENTUAL DE DESCONTO PARA PRODUTOS DESCRITOS NO SISTEMA NACIONAL DE PESQUISA DE CUSTOS E ÍNDICES DA CONSTRUÇÃO CIVIL, DENOMINADA TABELA SINAPI (%) – MATERIAL ELÉTRICO E DE ILUMINAÇÃO PÚBLICA):**

**2.4.1.** Todos os materiais adquiridos pelo proponente devem ser novos, de primeira linha e atender aos requisitos de qualidade, observados e normas e padrões estabelecidos pelos órgãos competentes (ABNT, COPEL e INMETRO em sua última versão), principalmente para as prescrições consideradas no art. 39, VIII, da Lei 8.078/90 (Código de Defesa do Consumidor), sendo vedadas peças usadas, remanufaturadas ou de procedência duvidosa.

**2.4.2.** O fornecimento de Luminárias LED e Relé Fotocontrolador respeitará o disposto no item 8 do Termo de Referência, bem como os modelos e marcas indicados pelo Contratado na sua proposta apresentada na licitação.

**2.4.3.** Sendo adotada a Tabela SINAPI como referência dos valores dos materiais/produtos utilizados, compete ao Contratado indicar, após a execução dos serviços de manutenção, a descrição, o código do item e o valor de referência da tabela, devendo, ainda, apresentar o valor dos materiais empregados na prestação de serviços com o desconto ofertado pelo Contratado na sessão pública do certame.

**2.4.4.** Cabe ao Gestor da Contratação, com apoio do Fiscal Técnico da Contratação, quando necessário, conferir e atestar a veracidade das informações apresentadas pelo Contratado.

**2.5. Regras relacionadas à ordem de escolha do parâmetro dos valores dos materiais/produtos:**

**2.5.1.** Primeiramente, o Contratado deverá realizar a pesquisa de preços via aplicativo Menor Preços Nota Paraná.

**2.5.2.** Não obtendo êxito na pesquisa indicada acima, a Tabela SINAPI será o segundo parâmetro de preços a ser pesquisado.

**2.5.3.** Não havendo êxito na pesquisa de preços via aplicativo Menor Preços Nota Paraná e na Tabela SINAPI, o Contratado deverá, excepcionalmente:

**a)** Buscar, ao menos, 5 (cinco) preços praticados na região sudoeste do Estado do Paraná, juntando a comprovação necessária;

**b)** Da pesquisa realizada com, no mínimo, cinco preços praticados, será calculada a média dos valores e aplicado o desconto ofertado pelo Contratado na sessão pública do certame para se chegar ao valor dos materiais utilizados na prestação dos serviços;

**c)** Os preços pesquisados diretamente pelo Contratado deverão ser sempre atualizados e não poderão ser utilizados preços praticados há mais de 12 (doze) meses da data da abertura do chamado.

**2.5.4.** Cabe ao Gestor da Contratação conferir e atestar a veracidade das informações apresentadas pelo Contratado, **com apoio da CGM e da SEFAZ.**

**2.6.** Excepcionalmente, havendo encerramento do saldo contratual referente ao materiais (itens 3 e 4) durante o período de 12 (doze) meses, sem possibilidade jurídica de formalização de aditivo de quantitativo e valor, o Município de Capanema poderá adquirir os materiais e produtos necessários para a execução dos serviços de manutenção da rede de iluminação pública, cumprindo ao Contratado avaliar e atestar o funcionamento e a qualidade dos materiais adquiridos pelo Município.

**2.7.** Caso haja necessidade de prestação dos serviços com fornecimento de material para a manutenção da rede de iluminação pública municipal logo após a celebração do presente instrumento, sem ainda estar disponível o aplicativo para a informatização da dinâmica da execução da presente contratação, os chamados, os relatórios da prestação dos serviços, os documentos comprobatórios da composição dos preços e demais documentação pertinente, serão emitidos e encaminhados por comunicação eletrônica, via e-mail oficial e whatsapp, competindo ao Gestor da Contratação a organização da documentação, para posterior encaminhamento à SEFAZ.

**2.8.** Após a execução dos serviços com o fornecimento dos materiais, vencida a etapa de encerramento do(s) chamado(s), com apresentação dos preços por parte do Contratado, estando regular a documentação apresentada, será realizado o recebimento definitivo dos serviços, observando-se o disposto na Cláusula Décima Segunda deste instrumento.

h  
h



### **3. CLÁUSULA TERCEIRA - PRAZO DE VIGÊNCIA DA CONTRATAÇÃO**

3.1. O prazo de vigência da presente contratação será de **12 (doze) meses**, a partir da data da assinatura deste instrumento.

### **4. CLÁUSULA QUARTA - DO VALOR DA CONTRATAÇÃO**

4.1. O valor total da contratação é de **R\$ 651.526,40 (seiscentos e cinquenta e um mil quinhentos e vinte e seis reais e quarenta centavos)**.

4.2. No valor acima estão incluídas todas as despesas ordinárias diretas e indiretas decorrentes da execução contratual, inclusive tributos e/ou impostos, encargos sociais, trabalhistas, previdenciários, fiscais e comerciais incidentes, taxa de administração, materiais de consumo, despesas com deslocamento, hospedagem e alimentação, seguro e outros necessários ao cumprimento integral do objeto contratado.

### **5. CLÁUSULA QUINTA - DAS OBRIGAÇÕES DO CONTRATADO**

5.1. O Contratado obriga-se a:

a) fornecer o objeto/prestar os serviços em perfeitas condições no tempo, lugar e forma estabelecidos previamente pela Administração Municipal, nos termos da cláusula segunda deste instrumento;

b) o Contratado deve cumprir todas as obrigações constantes deste Contrato e em seus anexos, assumindo como exclusivamente seus os riscos e as despesas decorrentes da boa e perfeita execução do objeto;

c) cumprir, impreterivelmente, todos os prazos e condições exigidas e observar a data, horários e local de entrega do objeto/prestação de serviços previamente agendado pela Administração Municipal;

d) encaminhar à Administração Municipal a Nota Fiscal/Fatura correspondendo ao valor do bem adquirido/serviço prestado, no ato do fornecimento objeto ou no prazo máximo de **2 (dois) dias úteis** após o fornecimento ou a prestação dos serviços;

e) não transferir a terceiros, por qualquer forma, nem mesmo parcialmente, as obrigações assumidas, nem subcontratar qualquer das prestações a que está obrigada, sem a observância do disposto neste instrumento;

f) responsabilizar-se pelas despesas dos tributos, encargos trabalhistas, previdenciários, fiscais, comerciais, taxas, fretes, seguros, deslocamento de pessoal, prestação de garantia e quaisquer outras que incidam ou venham a incidir no fornecimento do objeto/execução dos serviços;

g) no caso de prestação de serviços, substituir o profissional que não esteja desempenhando a sua função de maneira eficiente, a pedido da Administração;

h) caso haja necessidade, fica sob responsabilidade do Contratado os ônus com transporte, locomoção, alimentação, hospedagem, entre outros, de seus funcionários e veículos, para o fornecimento do objeto/prestação de serviços;

i) A Contratada obriga-se a prestação de garantia legal, conforme previsto no CDC, além da garantia contratual, prevista no termo de referência, independentemente do prazo de vigência do presente instrumento.

j) em se tratando de aquisição, entregar o objeto acompanhado do manual do usuário, com uma versão em português, e da relação da rede de assistência técnica autorizada, quando cabível;

k) Em se tratando de prestação de serviços, manter preposto aceito pela Administração no local do serviço para representá-lo na execução do contrato;

l) A indicação ou a manutenção do preposto da empresa poderá ser recusada pelo órgão ou entidade, desde que devidamente justificada, devendo a empresa designar outro para o exercício da atividade;

m) Responsabilizar-se pelos vícios e danos decorrentes do objeto, de acordo com o Código de Defesa do Consumidor (Lei nº 8.078, de 1990);

n) Comunicar ao contratante, no prazo máximo de 24 (vinte e quatro) horas que antecede a data da entrega, os motivos que impossibilitem o cumprimento do prazo previsto, com a devida comprovação;

o) Atender às determinações regulares emitidas pelo fiscal ou gestor do contrato ou autoridade superior e prestar todo esclarecimento ou informação por eles solicitados;

p) Em se tratando de prestação de serviços, prestar todo esclarecimento ou informação solicitada pelo Contratante ou por seus prepostos, garantindo-lhes o acesso, a qualquer tempo, ao local dos trabalhos, bem como aos documentos relativos à execução do empreendimento;

q) Reparar, corrigir, remover, reconstruir ou substituir, às suas expensas, no total ou em parte, no prazo fixado pelo fiscal do contrato, os bens nos quais se verificarem vícios, defeitos ou incorreções resultantes da execução ou dos materiais empregados;

r) Responsabilizar-se pelos vícios e danos decorrentes da execução do objeto, bem como por todo e qualquer dano causado à Administração ou terceiros, não reduzindo essa responsabilidade a fiscalização ou o acompanhamento da execução contratual pelo contratante, que ficará autorizado a descontar dos pagamentos devidos ou da garantia, caso exigida, o valor correspondente aos danos sofridos;

s) Não contratar, durante a vigência do contrato, cônjuge, companheiro ou parente em linha reta, colateral ou por afinidade, até o terceiro grau, de dirigente do contratante ou do fiscal ou gestor do contrato;

t) não contratar empregados com incompatibilidade com as autoridades contratantes ou ocupantes de cargos de direção ou de assessoramento, incluindo os respectivos parentes até o terceiro grau, na forma da Súmula Vinculante nº 13 do STF;

u) não contratar pessoas que mantenham vínculo de natureza técnica, comercial, econômica, financeira, trabalhista ou civil com agente político ou dirigente do órgão interessado na contratação ou com agente público que desempenhe



função no respectivo processo de contratação ou que atue na execução, controle ou fiscalização da contratação, ou que deles seja cônjuge, companheiro ou parente em linha reta, colateral ou por afinidade, até o terceiro grau;

**v)** Quando não for possível a verificação da regularidade no Sistema de Cadastro de Fornecedores – SICAF, o contratado deverá entregar ao setor responsável pela fiscalização do contrato, junto com a Nota Fiscal para fins de pagamento, os seguintes documentos: 1) prova de regularidade relativa à Seguridade Social; 2) certidão conjunta relativa aos tributos federais e à Dívida Ativa da União; 3) certidões que comprovem a regularidade perante a Fazenda Estadual ou Distrital do domicílio ou sede do contratado; 4) Certidão de Regularidade do FGTS – CRF; e 5) Certidão Negativa de Débitos Trabalhistas – CNDT;

**x)** Responsabilizar-se pelo cumprimento de todas as obrigações trabalhistas, previdenciárias, fiscais, comerciais e as demais previstas em legislação específica, cuja inadimplência não transfere a responsabilidade ao contratante e não poderá onerar o objeto do contrato;

**w)** Comunicar ao Fiscal do contrato, no prazo de 24 (vinte e quatro) horas, qualquer ocorrência anormal ou acidente que se verifique no local da execução do objeto contratual;

**y)** Paralisar, por determinação do contratante, qualquer atividade que não esteja sendo executada de acordo com a boa técnica ou que ponha em risco a segurança de pessoas ou bens de terceiros;

**z)** Manter durante toda a vigência do contrato, em compatibilidade com as obrigações assumidas, todas as condições exigidas para qualificação jurídica, fiscal, trabalhista e técnica;

**aa)** Guardar sigilo sobre todas as informações obtidas em decorrência do cumprimento do contrato;

**bb)** Arcar com o ônus decorrente de eventual equívoco no dimensionamento dos quantitativos de sua proposta, inclusive quanto aos custos variáveis decorrentes de fatores futuros e incertos, devendo complementá-los, caso o previsto inicialmente em sua proposta não seja satisfatório para o atendimento do objeto da contratação, exceto quando ocorrer algum evento superveniente imprevisível, nos termos da legislação;

**cc)** Cumprir, além dos postulados legais vigentes de âmbito federal, estadual ou municipal, as normas de segurança do contratante;

**dd)** Promover a guarda, manutenção e vigilância de materiais, ferramentas, e tudo o que for necessário à execução do objeto, durante a vigência do contrato;

**ee)** Alocar os empregados necessários, com habilitação e conhecimento adequados, ao perfeito cumprimento das cláusulas deste contrato, fornecendo os materiais, equipamentos, ferramentas e utensílios demandados, cuja quantidade, qualidade e tecnologia deverão atender às recomendações de boa técnica e a legislação de regência;

**ff)** Orientar e treinar seus empregados sobre os deveres previstos na Lei nº 13.709, de 14 de agosto de 2018, adotando medidas eficazes para proteção de dados pessoais a que tenha acesso por força da execução deste contrato;

**gg)** Conduzir os trabalhos com estrita observância às normas da legislação pertinente, cumprindo as determinações dos Poderes Públicos, mantendo sempre limpo o local de execução do objeto e nas melhores condições de segurança, higiene e disciplina;

**hh)** Submeter previamente, por escrito, ao contratante, para análise e aprovação, quaisquer mudanças nos métodos executivos que fujam às especificações do memorial descritivo ou instrumento congêneres;

**ii)** Não permitir a utilização de qualquer trabalho do menor de dezesseis anos, exceto na condição de aprendiz para os maiores de quatorze anos, nem permitir a utilização do trabalho do menor de dezoito anos em trabalho noturno, perigoso ou insalubre;

**jj)** O material/serviço licitado deverá ser entregue/executado (sem ônus de entrega) de forma eventual e parcelada, de acordo com as solicitações da Administração Municipal, e no endereço por ele indicado (perímetro urbano e zona rural do Município);

**kk)** Manter todo o pessoal devidamente uniformizado e identificado, deverá dispor de todo e qualquer ferramental necessário a perfeita execução dos serviços, inclusive EPI (Equipamento de Proteção Individual) e EPC (Equipamento de Proteção Coletiva);

**ll)** O Contratado assumirá integral responsabilidade pelos danos que causar ao Contratante e a terceiros, por si ou seus sucessores e representantes, na execução do objeto da presente licitação, isentando o Contratante de qualquer reclamação que possa surgir em decorrência dos serviços executados;

**mm)** Manter durante toda a execução do contrato, em compatibilidade com as obrigações por ela assumidas, todas as condições de habilitação e qualificação exigidas na licitação;

**nn)** Apresentar sempre que solicitado, durante a execução do contrato, documentos que comprovem estar cumprindo a legislação em vigor quanto às obrigações assumidas na licitação, em especial, encargos sociais, trabalhistas, previdenciários, tributários, fiscais e comerciais;

**oo)** O CONTRATADO deverá assumir integral e exclusiva responsabilidade pelos danos que causar à Administração Pública, por si, seus sucessores, representantes ou prepostos, na execução do objeto da presente licitação, isentando o Município de Capanema de toda e qualquer responsabilidade;

**pp)** Emitir ART dos serviços prestados;

**qq)** Obedecer e capacitar seus empregados com curso conforme NR 35 - TRABALHO EM ALTURA;

**rr)** Facilitar por todos os meios ao seu alcance a ampla ação da fiscalização, permitindo o acesso aos serviços, bem como atendendo prontamente as solicitações que forem efetuadas pelo Município;

**ss)** Substituir ou refazer, dentro dos prazos estabelecidos pelo Município e sem ônus para este, as partes de serviços que apresentarem defeitos ou vícios de execução;

**tt)** Substituir, quando solicitado pelo Município, lâmpadas de sódio ou mercúrio por luminárias LED, fornecidas ou não pela contratada;



## Município de Capanema - PR

uu) Realizar e desempenhar com a melhor qualidade possível todo e qualquer tipo de serviço relacionado a iluminação pública, manutenção e substituição de lâmpadas, luminárias, braços, cabos, peças entre outros.

5.2. o Contratado será responsabilizado pelo descumprimento das normas legais e infralegais na execução desta Contratação.

5.2.1. O Contratado é responsável pelos danos causados à Administração ou a terceiros, decorrentes de sua culpa ou dolo na execução desta contratação.

5.2.2. O recebimento provisório ou definitivo do objeto não exclui a responsabilidade do Contratada pelos prejuízos resultantes da incorreta execução desta contratação.

### 5.3. Da Garantia dos serviços e produtos.

5.3.1. o Contratado responsabiliza-se pelos vícios e danos decorrentes do serviço/fornecimento, de acordo com os artigos 12, 13, 18 e 26, do CDC.

5.3.2. Todos os serviços executados e materiais adquiridos pelo proponente devem ser novos, de primeira linha e atender aos requisitos de qualidade, observando-se as normas e padrões estabelecidos pelos órgãos competentes (ABNT, COPEL e INMETRO em sua última versão), principalmente para as prescrições consideradas no art. 39, VIII, da Lei nº 8.078/90 (Código de Defesa do Consumidor), **sendo vedadas peças usadas, remanufaturadas ou de procedência duvidosa.**

5.3.3. O prazo de garantia dos materiais utilizados será o mesmo do fabricante e o prazo de garantia dos serviços executados deverá ser de 90 (noventa) dias.

5.3.4. Pelo prazo de 90 (noventa) dias após a manutenção de determinado poste, eventuais novos reparos, nesse mesmo poste, deverão ser executados por conta do Contratado, que garantirá a qualidade e durabilidade dos serviços e materiais empregados, sem qualquer custo para o Município.

5.3.5. Durante o prazo de garantia estabelecido pelo fabricante, que não poderá ser inferior a 90 dias, somados ao prazo de garantia legal previsto no CDC, caso o material não esteja funcionando adequadamente, o Contratado deverá realizar a substituição do material por novos, sem qualquer custo para o Município.

5.3.5.1. Em se tratando de Luminárias LED e Relé Fotocontrolador o prazo de garantia mínimo é o previsto pelo fabricante, desde que não seja inferior a 5 (cinco) anos, conforme exigido no Termo de Referência.

5.3.6. Eventuais casos fortuitos e de força maior que possam ocasionar a interrupção do funcionamento da lâmpada /material substituído a menos de 90 (noventa) dias da prestação dos serviços, deverão ser provados pelo Contratado. Nesse caso, havendo prova de que foi o caso fortuito ou força maior que danificou os materiais, o Município autorizará o refazimento do serviço e substituição dos materiais, a custa do Município.

5.4. **Não será admitida a subcontratação** do objeto contratual.

## 6. CLÁUSULA SEXTA - DAS OBRIGAÇÕES DO CONTRATANTE

6.1. O CONTRATANTE obriga-se a:

a) Exigir o cumprimento de todas as obrigações assumidas pelo Contratado, de acordo com o contrato e seus anexos;

b) Receber o objeto no prazo e condições estabelecidas;

c) Notificar o Contratado, por escrito, sobre vícios, defeitos ou incorreções verificadas no objeto fornecido, para que seja por ele substituído, reparado ou corrigido, no total ou em parte, às suas expensas;

d) Acompanhar e fiscalizar a execução do contrato e o cumprimento das obrigações pelo Contratado;

e) Comunicar a empresa para emissão de Nota Fiscal no que pertine à parcela incontroversa da execução do objeto, para efeito de liquidação e pagamento, quando houver controvérsia sobre a execução do objeto, quanto à dimensão, qualidade e quantidade;

f) Efetuar o pagamento ao Contratado do valor correspondente à execução do objeto, no prazo, forma e condições estabelecidos neste instrumento e no Termo de Referência;

g) Aplicar ao Contratado as sanções previstas na lei, neste instrumento e seus anexos;

h) Cientificar a Procuradoria-Geral do Município para adoção das medidas cabíveis quando do descumprimento de obrigações pelo Contratado;

i) Explicitamente emitir decisão sobre todas as solicitações e reclamações relacionadas à execução do presente instrumento, ressalvados os requerimentos manifestamente impertinentes, meramente protelatórios, de nenhum interesse para a boa execução do ajuste ou que não cumprem os requisitos mínimos para avaliação e compreensão do pedido;



03-612

## Município de Capanema - PR

j) A Administração terá o prazo de até 30 (trinta) dias úteis, a contar da data do protocolo do requerimento para decidir, admitida a prorrogação motivada, por igual período;

k) Notificar os emitentes das garantias, se houver, quanto ao início de processo administrativo para apuração de descumprimento de cláusulas contratuais;

l) A Administração não responderá por quaisquer compromissos assumidos pelo Contratado com terceiros, ainda que vinculados à execução do contrato, bem como por qualquer dano causado a terceiros em decorrência de ato do Contratado, de seus empregados, prepostos ou subordinados.

### **7. CLÁUSULA SÉTIMA - DO PAGAMENTO**

**7.1.** Em se tratando de fornecimento de produto/prestação de serviço de forma única, o pagamento será efetuado, em parcela única, no prazo máximo de 15 (quinze) dias **contados do recebimento definitivo** do objeto desta contratação.

**7.2.** Em se tratando de fornecimento de produto/prestação de serviço de forma parcelada, o pagamento será efetuado, de forma parcelada, no prazo máximo de 15 (quinze) dias **contados do recebimento definitivo** do objeto desta contratação.

**7.3.** Em se tratando de fornecimento de produto/prestação de serviço de forma contínua, o pagamento será efetuado através de transferência eletrônica para a conta bancária do Contratado, mensalmente, **até o 15º (décimo quinto) dia útil do mês** subsequente à entrega dos produtos, desde que o Contratado encaminhe a **nota fiscal e a documentação para liquidação de despesa até o 1º (primeiro) dia útil de cada mês.**

**7.3.1.** O pagamento somente será efetuado após o recebimento definitivo dos produtos/serviços no mês anterior, por meio de termo firmado pelo fiscal da contratação/comissão de recebimento indicado no termo de referência, indicando a regularidade da contratação e a qualidade dos produtos/serviços, o qual será emitido **até o 5º (quinto) dia útil de cada mês.**

**7.4.** O pagamento será efetuado por meio de Ordem Bancária de Crédito, mediante depósito em conta corrente, na agência e estabelecimento bancário indicado pelo Contratado, ou por meio do **sistema de pagamento PIX**, ou por outro meio previsto na legislação.

**7.5.** É vedada expressamente a realização de cobrança de forma diversa da estipulada neste instrumento, em especial a cobrança bancária, mediante boleto ou mesmo o protesto de título, sob pena de aplicação das sanções administrativas cabíveis e indenização pelos danos decorrentes.

**7.6.** O pagamento será precedido de consulta ao SICAF, para comprovação de cumprimento dos requisitos de habilitação estabelecidos neste Edital.

**7.6.1.** Na hipótese de irregularidade no registro no SICAF, o Contratado deverá regularizar a sua situação perante o cadastro no prazo de até 10 (dez) dias, sob pena de aplicação das penalidades previstas no edital e seus anexos e rescisão do contrato.

**7.7.** Havendo erro na apresentação da Nota Fiscal/Fatura ou dos documentos pertinentes à contratação, ou, ainda, circunstância que impeça a liquidação da despesa, o pagamento ficará pendente até que o Contratado providencie as medidas saneadoras. Nesta hipótese, o prazo para pagamento iniciar-se-á após a regularização da situação, não acarretando qualquer ônus para o Contratante.

**7.7.1.** Quaisquer erros ou emissão ocorrido na documentação fiscal será motivo de correção por parte da adjudicatária e haverá, em decorrência, suspensão do prazo de pagamento, até que o problema seja definitivamente sanado.

**7.7.2.** Será considerada como data do pagamento o dia em que constar como emitida a ordem bancária para pagamento.

**7.8. A Administração somente efetuará o pagamento após a ocorrência das seguintes hipóteses, sendo facultada a adoção de apenas uma delas:**

**7.8.1. Mediante a comprovação da quitação dos tributos referentes ao fornecimento ou à prestação dos serviços; ou**

**7.8.2. O Contratante poderá realizar a retenção de valores devidos a título de tributos incidentes decorrentes da contratação, bem como de créditos tributários inscritos em dívida ativa em nome do Contratado, não impugnados.**

**7.9.** O Contratado regularmente optante pelo Simples Nacional, nos termos da Lei Complementar nº 123/2006, não sofrerá a retenção tributária quanto aos impostos e contribuições abrangidos por aquele regime. No entanto, o pagamento ficará condicionado à apresentação de comprovação por meio de documento oficial de que faz jus ao tratamento tributário favorecido previsto na referida Lei Complementar.



## Município de Capanema - PR

7.10. A Administração deduzirá do montante a ser pago os valores correspondentes às multas e/ou indenizações devidas pelo Contratado.

7.10.1. O desconto de qualquer valor no pagamento devido ao Contratado será precedido de processo administrativo em que será garantido à empresa o contraditório e a ampla defesa, com os recursos e meios que lhes são inerentes.

7.11. É vedado ao Contratado transferir a terceiros os direitos ou créditos decorrentes do contrato.

7.12. O CONTRATANTE não se responsabilizará por qualquer despesa que venha a ser efetuada pelo Contratado, que porventura não tenha sido prevista no processo de contratação.

7.13. Nos casos de eventuais atrasos de pagamento, desde que o Contratado não tenha concorrido de alguma forma para tanto, o valor devido deverá ser acrescido de encargos moratórios proporcionais aos dias de atraso, apurados desde a data limite prevista para o pagamento até a data do efetivo pagamento, utilizando-se o IPCA como índice de correção monetária, aplicando-se a seguinte fórmula:

$$EM = I \times N \times VP$$

EM = Encargos Moratórios a serem acrescidos ao valor originariamente devido.

I = Índice de atualização financeira, calculado segundo a fórmula:

$I = \frac{(6 / 100)}{365}$
-----------------------------

N = Número de dias entre a data limite prevista para o pagamento e a data do efetivo pagamento.

VP = Valor da Parcela em atraso.

### 8. CLÁUSULA OITAVA - DA DOTAÇÃO ORÇAMENTÁRIA

8.1. As despesas decorrentes da presente contratação correrão à conta de recursos específicos consignados no Orçamento Geral do Município deste exercício, na dotação abaixo discriminada:

Dotações					
Exercício da despesa	Conta da despesa	Funcional programática	Fonte de recurso	Natureza da despesa	Grupo da fonte
2024	2330	08.002.15.452.1501.2164	507	3.3.90.30.00.00	Do Exercício
2024	2340	08.002.15.452.1501.2164	507	3.3.90.39.00.00	Do Exercício

8.2. A previsão das dotações orçamentárias mencionadas acima é meramente exemplificativa, possibilitando-se o empenho de despesa em outras dotações não especificadas, de acordo com as normas contábeis e financeiras aplicáveis.

### 9. CLÁUSULA NONA - DA FISCALIZAÇÃO

9.1. O contrato deverá ser executado fielmente pelas partes, de acordo com as cláusulas avençadas e as normas da Lei nº 8.666/93, e cada parte responderá pelas consequências de sua inexecução total ou parcial.

9.2. Em caso de impedimento, ordem de paralisação ou suspensão do contrato, o cronograma de execução será prorrogado automaticamente pelo tempo correspondente, anotadas tais circunstâncias mediante simples apostila.

9.3. As comunicações entre o órgão ou entidade e o contratado devem ser realizadas por escrito sempre que o ato exigir tal formalidade, admitindo-se o uso de mensagem eletrônica para esse fim.

9.4. O órgão ou entidade poderá convocar representante da empresa para adoção de providências que devam ser cumpridas de imediato.

#### 9.5. Preposto.

9.5.1. O Contratado designará formalmente o(s) preposto(s) da empresa, antes do início da prestação dos serviços, indicando no instrumento os poderes e deveres em relação à execução do objeto contratado.

9.5.2. Contratante poderá recusar, desde que justificadamente, a indicação ou a manutenção do preposto da empresa, hipótese em que a Contratada designará outro para o exercício da atividade.

#### 9.6. Reunião Inicial.

9.6.1. Após a assinatura do Contrato e a designação do Gestor e Fiscal(is) da Contratação (caso não tenham sido designados no TR), será realizada a Reunião Inicial de alinhamento com o objetivo de nivelar



**Município de Capanema - PR**

os entendimentos acerca das condições estabelecidas no Contrato, Termo de Referência e seus anexos, Edital, se houver, e esclarecer possíveis dúvidas acerca da execução do objeto da contratação.

**9.6.2.** A reunião ocorrerá em até 10 (dez) dias úteis da assinatura do Contrato, podendo ser prorrogada a critério da Contratante.

**9.6.3.** A pauta desta reunião observará, pelo menos:

- a) Presença, física ou virtual, do representante legal da contratada, que apresentará o(s) seu(s) preposto(s);
- b) Entrega, por parte do Contratado, do Termo de Compromisso e dos Termos de Ciência, se houver;
- c) esclarecimentos relativos a questões operacionais, administrativas e de gestão do contrato;
- d) Carta de apresentação do Preposto deverá conter no mínimo o nome completo e CPF do funcionário da empresa designado para acompanhar a execução do contrato e atuar como interlocutor principal junto à Contratante, incumbido de receber, diligenciar, encaminhar e responder as principais questões técnicas, legais e administrativas referentes ao andamento contratual;
- e) Apresentação das declarações/certificados do fabricante, se houver, comprovando que o produto ofertado possui a garantia solicitada no termo de referência, se houver.

**9.7. Fiscalização.**

**9.7.1.** A execução do contrato deverá ser acompanhada e fiscalizada pelo(s) fiscal(is) ou pelos respectivos substitutos, nos termos do regulamento, observando-se, em especial, as rotinas a seguir.

**9.7.2.** A avaliação da execução do objeto utilizará o Instrumento de Medição de Resultado (IMR), conforme previsto no disposto neste item.

<b>IAP – ÍNDICE DE ATENDIMENTO NO PRAZO</b>	
<b>Tópico</b>	<b>Descrição</b>
<b>Finalidade</b>	Medir o tempo de atraso na execução do objeto da contratação, de acordo com o disposto neste TR.
<b>Meta a cumprir</b>	IAP igual ou superior a (90)%.
<b>Instrumento de medição</b>	Deve ser aferido por meio de ferramentas, procedimentos de amostragem ou outros procedimentos de inspeção.
<b>Forma de acompanhamento</b>	É apurado pelos fiscais do contrato avaliando a quantidade atendida dentro do prazo em relação à quantidade total atendida no período de referência.
<b>Periodicidade</b>	Mensal
<b>Mecanismo de Cálculo (métrica)</b>	$IAP = 100 * (\Sigma Q_{tap} / \Sigma Q_{tr})$ Onde: IAP = Indicador de atendimento aos prazos do serviço; $\Sigma Q_{tap}$ = Somatório do quantitativo atendido no prazo máximo estabelecido no TR com previsão de encerramento para o período de referência; $\Sigma Q_{tr}$ = Somatório do quantitativo total registrado com previsão de encerramento para o período de referência.
<b>Observações</b>	Obs1: Serão utilizados dias corridos na medição. Obs2: Os dias com expediente parcial no órgão/entidade serão considerados como dias corridos no cômputo do indicador.
<b>Início de Vigência</b>	A partir da assinatura do contrato.
<b>Faixas de ajuste no pagamento e Sanções</b>	IAP $\geq$ 90%: sem descontos sobre o valor da fatura mensal. IAP $\geq$ 80% e $<$ 90%: 10% de desconto sobre o valor da fatura mensal. IAP $\geq$ 70% e $<$ 80%: 20% de desconto sobre o valor da fatura mensal. IAP $<$ 70%: 30% de desconto sobre o valor da fatura mensal.

**9.7.3.** Será indicada a retenção ou glosa no pagamento, proporcional à irregularidade verificada, sem prejuízo das sanções cabíveis, caso se constate que a Contratada:

- a) não produzir os resultados acordados;
- b) deixar de executar, ou não executar com a qualidade mínima exigida as atividades contratadas; ou



0 615  
B

## Município de Capanema - PR

c) deixar de utilizar materiais e recursos humanos exigidos para a execução do serviço, ou utilizá-los com qualidade ou quantidade inferior à demandada.

9.7.4. A utilização do IMR não impede a aplicação concomitante de outros mecanismos para a avaliação da execução do objeto da contratação.

9.8. A Contratação será gerida e fiscalizada pelo(s) seguinte(s) agente(s) público(s):

Papel na Contratação	Nome	Cargo	Órgão de lotação	Whats App	e-mail institucional
Gestor da Contratação	Lucian Carlos Pilati	Assessor de Gabinete da SEMOB	SEMOB	46.999143655	<a href="mailto:notasgaragem@capanema.pr.gov.br">notasgaragem@capanema.pr.gov.br</a>
Fiscal Técnico	Amanda Pereira Andrade	Engenheira Civil	SEINFRA	46.999108953	<a href="mailto:amandaengenharia@capanema.pr.gov.br">amandaengenharia@capanema.pr.gov.br</a>
Fiscal Administrativo	Mateus Cosne Scapini	Auxiliar de Serviços Gerais	SEMOB	46.999161027	

9.8.1. O Fiscal Técnico atuará quando solicitado apoio por parte do Gestor da Contratação.

9.8.2. O Fiscal Administrativo auxiliará diretamente o Gestor na fiscalização diária da prestação dos serviços, realizando, quando necessário, o acompanhamento da execução dos serviços de manutenção da rede de iluminação pública, bem como realizando a ronda nos dias seguintes e semanas seguintes para atestar o bom funcionamento das lâmpadas que foram objeto de manutenção, reportando ao Gestor da Contratação todas as situações e ocorrências que necessitam de providências junto ao Contratado.

### 10. CLÁUSULA DÉCIMA - DAS ALTERAÇÕES E DO REAJUSTE

10.1. Eventuais alterações contratuais reger-se-ão pela disciplina do artigo 65 da Lei nº 8.666, de 1993 e demais legislação aplicável.

10.1.1. Em caso de prorrogação contratual a que se refere o art. 57, §1º, da Lei 8.666/93, quando acordado pelas partes e nas hipóteses em que o fornecedor não deu causa à prorrogação, respeitar-se-á o índice IPCA/IBGE para a atualização dos valores.

10.1.2. Na hipótese de encerramento da vigência do contrato, sem prorrogação acordada entre as partes, fica permitida a supressão total do saldo contratual porventura existente, sem qualquer direito de indenização por parte do Contratado.

10.1.3. Na hipótese de homologação de nova licitação que inclua o objeto desta contratação, durante a vigência deste contrato, fica permitida a supressão total do saldo contratual porventura existente, sem qualquer direito de indenização por parte do Contratado.

### 11. CLÁUSULA DÉCIMA PRIMEIRA - DAS HIPÓTESES DE EXTINÇÃO/CANCELAMENTO DA CONTRATAÇÃO

11.1. Constituem motivo para a extinção/cancelamento da contratação:

a) O não cumprimento ou cumprimento irregular de cláusulas deste instrumento, especificações previstas no termo de referência, cronogramas ou prazos indicados no processo e na Lei de regência;

b) desatendimento das determinações regulares emitidas pela autoridade designada para acompanhar e fiscalizar sua execução ou por autoridade superior;

c) alteração social ou modificação da finalidade ou da estrutura da empresa que restrinja sua capacidade de concluir a contratação;

d) decretação de falência ou de insolvência civil, dissolução da sociedade ou falecimento do Contratado;

e) caso fortuito ou força maior, regularmente comprovados, impeditivos da execução da contratação;

f) razões de interesse público, justificadas pela autoridade máxima do órgão ou da entidade contratante;

g) não cumprimento das obrigações relativas à reserva de cargos prevista em lei, bem como em outras normas específicas, para pessoa com deficiência, para reabilitado da Previdência Social ou para aprendiz;



## Município de Capanema - PR

h) a paralisação do fornecimento do produto/prestação de serviços, sem justa causa e prévia comunicação à Administração;

i) a subcontratação parcial dos serviços, sem que haja prévia aquiescência da Administração;

j) o cometimento reiterado de faltas na execução da contratação, anotadas pela fiscalização.

11.2. o Contratado terá direito à extinção/cancelamento da contratação nas seguintes hipóteses:

a) supressão, por parte da Administração, do objeto da contratação que acarrete modificação do valor inicial do contrato além do limite permitido pela Lei nº 8.666/1993;

b) suspensão de execução da contratação, por ordem escrita da Administração, por prazo superior a 3 (três) meses;

c) repetidas suspensões que totalizem 90 (noventa) dias úteis, independentemente do pagamento obrigatório de indenização pelas sucessivas e contratualmente imprevistas desmobilizações e mobilizações e outras previstas;

d) atraso superior a 2 (dois) meses, contado da emissão da nota fiscal, dos pagamentos ou de parcelas de pagamentos devidos pela Administração por despesas de obras, serviços ou fornecimentos, salvo se o atraso decorrer de culpa do Contratado;

11.3. A extinção/cancelamento da contratação, devidamente motivada nos autos, será precedida de procedimento administrativo, assegurado o contraditório e a ampla defesa.

11.3.1. A extinção/cancelamento da contratação por ato unilateral ou consensual deverá ser precedida de autorização escrita e fundamentada da autoridade competente.

11.3.2. Quando a rescisão ocorrer sem que haja culpa do Contratado, será esta ressarcida dos prejuízos regularmente comprovados que houver sofrido, tendo ainda direito aos pagamentos devidos pela execução da contratação, até a data da extinção/cancelamento.

11.4. A extinção/cancelamento da contratação por culpa do Contratado acarretará a retenção de valores eventualmente devidos pela Contratante, na hipótese de serem devidas multas e indenizações, bem como eventuais prejuízos causados ao Contratante.

11.5. A comunicação da extinção/cancelamento da contratação ao Contratado será feita pelo Agente de Contratações, por meio eletrônico, e o ato de extinção/cancelamento será publicado no Diário Oficial Eletrônico do Município, juntando-se comprovante no processo que deu origem à contratação.

11.6. A solicitação do Contratado para a extinção/cancelamento da contratação deverá ser formulada, devidamente fundamentada, mediante instrumento hábil protocolado.

11.7. Na hipótese de não comprovação das razões da solicitação de extinção/cancelamento da contratação, caberá a aplicação das sanções previstas no Edital e na legislação, sem prejuízo da aplicação de outras penalidades.

11.8. A extinção/cancelamento da contratação será regulada, subsidiariamente, pelas disposições da Lei nº 8.666/1993 e de seu regulamento municipal.

## 12. CLÁUSULA DÉCIMA SEGUNDA - DO RECEBIMENTO DO OBJETO DA CONTRATAÇÃO

12.1. Após a execução dos serviços com o fornecimento dos materiais, vencida a etapa de encerramento do(s) chamado(s), com apresentação dos preços por parte do Contratado, estando regular a documentação apresentada, o Município terá o prazo de até 15 (quinze) dias úteis para a realização da conferência das informações até o pagamento.

12.1.1. Para racionalização dos serviços e estabelecimento de fluxo adequado da documentação, o Gestor da Contratação, em comum acordo com o Contratado, poderá estabelecer uma rotina de apresentação da documentação, para fins de recebimento definitivo, em períodos fixos (ex. semanal/ quinzenal ou mensal) ou após o encerramento de cada chamado.

12.2. **Recebimento provisório:** é o deferimento, pelo Gestor da Contratação, do serviço realizado, no âmbito do sistema informatizado disponibilizado, após o preenchimento de todos os dados e inclusão das fotos dos materiais empregados e unidades atendidas, por parte do Contratado.

12.3. Com o recebimento provisório, o Contratado elaborará o orçamento dos serviços prestados e materiais empregados, da seguinte forma:

a) indicará o tempo para a prestação dos serviços, incluindo o relatório de rastreamento do veículo utilizado;

b) fará a relação pormenorizada de todos os materiais utilizados na manutenção de cada poste, com a descrição do material, unidade, valor de referência do material e valor do material com o percentual de



0 8617

## Município de Capanema - PR

desconto da licitação, por meio do aplicativo disponibilizado ou, caso não seja possível, manualmente, conforme tabela exemplificativa abaixo:

Data	Identificação do Poste	Descrição do material com identificação do modelo e marca	Unidade	Quantidade	Valor de referência (Tabela Sinapi/ Nota Paraná/ Menor orçamento)	Valor unitário do material com desconto	Valor total

**12.4.** O relatório periódico ou após o encerramento de cada chamado será encaminhado via sistema ou por e-mail ao Gestor da Contratação, que irá conferir as informações e elaborar o Termo de Recebimento Definitivo.

**12.5.** Em se tratando de Tabela SINAPI o parâmetro de pesquisa utilizado, o Gestor poderá solicitar a conferência das informações pelo Fiscal Técnico, previamente à elaboração do Termo de Recebimento Definitivo.

**12.6.** Estando corretas as informações e emitido o Termo de Recebimento Definitivo, com a ciência do Secretário da pasta, a documentação será encaminhada à SEFAZ, para a realização dos procedimentos contábeis cabíveis, até o pagamento.

**12.7.** A SEFAZ ficará responsável pela comunicação e solicitação da nota fiscal ao Contratado.

**12.8.** Caso toda a documentação e informações mencionadas acima sejam inseridas no sistema informatizado disponibilizado, o relatório emitido pelo sistema, firmado pelo Gestor da Contratação e pelo Secretário da pasta, será o documento suficiente para encaminhamento à SEFAZ, para fins de liquidação contábil e pagamento.

### **13. CLÁUSULA DÉCIMA TERCEIRA - DAS INFRAÇÕES E DAS SANÇÕES ADMINISTRATIVAS**

**13.1.** As infrações administrativas estão previstas no Edital e no Termo de Referência.

### **14. CLÁUSULA DÉCIMA QUARTA - MEDIDAS ACAUTELADORAS**

**14.1.** Consoante o artigo 45 da Lei nº 9.784/1999, a Administração Pública poderá motivadamente adotar providências acauteladoras, inclusive retendo o pagamento, como forma de prevenir a ocorrência de dano de difícil ou impossível reparação.

### **15. CLÁUSULA DÉCIMA QUINTA - DOS CASOS OMISSOS**

**15.1.** Os casos omissos ou situações não explicitadas nas cláusulas deste instrumento, ou no instrumento convocatório, se cabível, serão decididos pelo CONTRATANTE, segundo as disposições contidas na Lei nº 8.078/1990 - Código de Defesa do Consumidor, na Lei nº 8.666/1993, na Lei nº 9.784/1999, bem como nos demais regulamentos e normas administrativas federais e municipais que fazem parte integrante deste documento, independentemente de suas transcrições.

**15.2.** O fornecimento/prestação previsto neste instrumento regular-se-á pelas cláusulas aqui previstas e pelos preceitos de direito público, aplicando-lhes, supletivamente, os princípios da teoria geral dos contratos e as disposições de direito privado, na forma da Lei nº 8.666/1993.

### **16. CLÁUSULA DÉCIMA SEXTA - DA HABILITAÇÃO**

**16.1.** O Contratado fica obrigado a manter, durante toda a vigência da contratação, em compatibilidade com as obrigações assumidas, todas as seguintes condições de habilitação e qualificação:

- a) jurídica;
- b) fiscal e trabalhista.

### **17. CLÁUSULA DÉCIMA SÉTIMA - DA RESPONSABILIDADE DO CONTRATADO**

**17.1.** O Contratado é responsável pelos danos causados à Administração ou a terceiros, decorrentes desta contratação, nos termos do Código de Defesa do Consumidor.

**17.1.1.** Se por qualquer motivo a Administração municipal vier a ser demandada em juízo por terceiros, em razão do fornecimento do produto/prestação do serviço ora contratado, o Município irá se utilizar do instituto da denúncia da lide, oportunidade em que o Contratado irá se responsabilizar



## Município de Capanema - PR

exclusivamente por eventuais indenizações estabelecidas pelo Poder Judiciário, mesmo que em desfavor do Município, isentando este de qualquer responsabilidade.

17.2. O recebimento provisório ou definitivo do objeto não exclui a responsabilidade do Contratado pelos prejuízos resultantes do fornecimento dos produtos/prestação dos serviços.

17.3. Incumbe ao Contratado o ônus da prova da regularidade dos produtos/serviços.

### **18. CLÁUSULA DÉCIMA OITAVA - DA FRAUDE E ANTICORRUPÇÃO**

18.1. Em atendimento a Lei nº 12.846/2013, os licitantes devem observar o mais alto padrão de ética durante todo o processo de licitação, de contratação e de execução do objeto contratual.

18.2. Para os propósitos deste item, definem-se as seguintes práticas:

a) "**Prática Corrupta**": Oferecer, dar, receber ou solicitar, direta ou indiretamente, qualquer vantagem com o objetivo de influenciar a ação de servidor público no processo de licitação ou na execução de contrato;

b) "**Prática Fraudulenta**": A falsificação ou omissão dos fatos, com o objetivo de influenciar o processo de licitação ou de execução de contrato;

c) "**Prática Colusiva**": Esquematizar ou estabelecer um acordo entre dois ou mais licitantes, com ou sem o conhecimento de representante ou prepostos do órgão licitador, visando estabelecer preços em níveis artificiais e não competitivos;

d) "**Prática Coercitiva**": Causar dano ou ameaçar causar dano, direta ou indiretamente, as pessoas ou sua propriedade, visando influenciar sua participação em um processo licitatório ou afetar a execução do contrato;

e) "**Prática Obstrutiva**":

(i) destruir, falsificar, alterar ou ocultar provas em inspeções ou fazer declarações falsas aos representantes do Município ou terceiros, com objetivo de impedir materialmente a apuração de alegações de prática prevista nas alíneas anteriores e na verificação da qualidade e quantidade dos objetos entregues/serviços prestados.

(ii) atos cuja intenção seja impedir materialmente o exercício do direito de o Município promover inspeção do objeto/serviço.

18.3. O servidor público que constatar alguma das condutas prevista acima, possui o dever funcional de encaminhar os fatos para apuração pelo Fiscal da Contratação, para a Procuradoria-Geral do Município e para o Controle Interno, que adotarão as providências necessárias.

### **19. CLÁUSULA DÉCIMA NONA - DA PUBLICAÇÃO**

19.1. A publicação resumida deste instrumento no Diário Oficial do Município será providenciada pelo Contratante e a íntegra dos documentos da contratação será divulgada no Portal de Transparência do Município.

### **20. CLÁUSULA VIGÉSIMA - DO FORO E DAS DISPOSIÇÕES FINAIS**

20.1. As questões decorrentes do presente instrumento que não puderem ser dirimidas administrativamente, serão processadas e julgadas na Justiça Estadual, na Comarca de Capanema-PR.

20.2. A execução da contratação, bem como os casos nele omissos, regular-se-ão pelas cláusulas contratuais e pelos preceitos de direito público, aplicando-lhes, supletivamente, os princípios da teoria geral dos contratos e as disposições de direito privado, na forma do art. 54, da Lei nº 8.666/1993, combinado com o inciso XII, do art. 55, do mesmo diploma legal.

20.3. Faz parte integrante deste instrumento, aplicando-lhe todos os seus dispositivos, o edital do **Pregão Eletrônico nº 54/2022**, o seu respectivo Termo de referência e eventuais anexos, bem como a proposta definitiva de preços do Contratado, naquilo que não conflitar com o disposto neste instrumento.

20.4. **Mecanismos formais de comunicação.**

20.4.1. São definidos como mecanismos formais de comunicação, entre o Contratante e o Contratado, os seguintes:

a) Ordem de Serviço;

b) Ata de Reunião;

c) Ofício;



08.619

## Município de Capanema - PR

---

- d) Sistema de abertura de chamados;
- e) E-mails;
- f) Mensagens por meio do aplicativo WhatsApp entre o Fiscal da Contratação e o responsável legal ou preposto do Contratado.

E assim, foi lavrado o presente instrumento, que vai assinado pelo Excelentíssimo Prefeito Municipal, o Senhor Américo Bellé, e pelo(a) **Sr.(a) Marizete Aparecida Coelho Marsango**, representante do Contratado.

Município de Capanema, Estado do Paraná: **Cidade da Rodovia Ecológica - Estrada Parque Caminho do Colono**, ao dia 17 de janeiro de 2024.

**Américo Bellé**  
*Prefeito Municipal*

**Marizete Aparecida Coelho Marsango**  
*Representante Legal  
do Contratado*



**Ciência dos Fiscais da Contratação a respeito das obrigações do  
Contrato Administrativo nº 519/2022**

Fiscais da Contratação	Nome	Cargo	Data da ciência	Assinatura
Gestor da Contratação	Lucian Carlos Pilati	Assessor de Gabinete da SEMOB		
Fiscal Técnico	Amanda Pereira Andrade	Engenheira Civil	06/02/24	
Fiscal Administrativo	Mateus Cosne Scapini	Auxiliar de Serviços Gerais	02/02/24	

⊙

A